

KÉZIKÖNYV ÉS TELEPÍTÉSI ÚTMUTATÓ

P01-HU

CIKKSZÁM EH86-A LM86 ML86-A
SA8662-A VL8662-A WL86-A

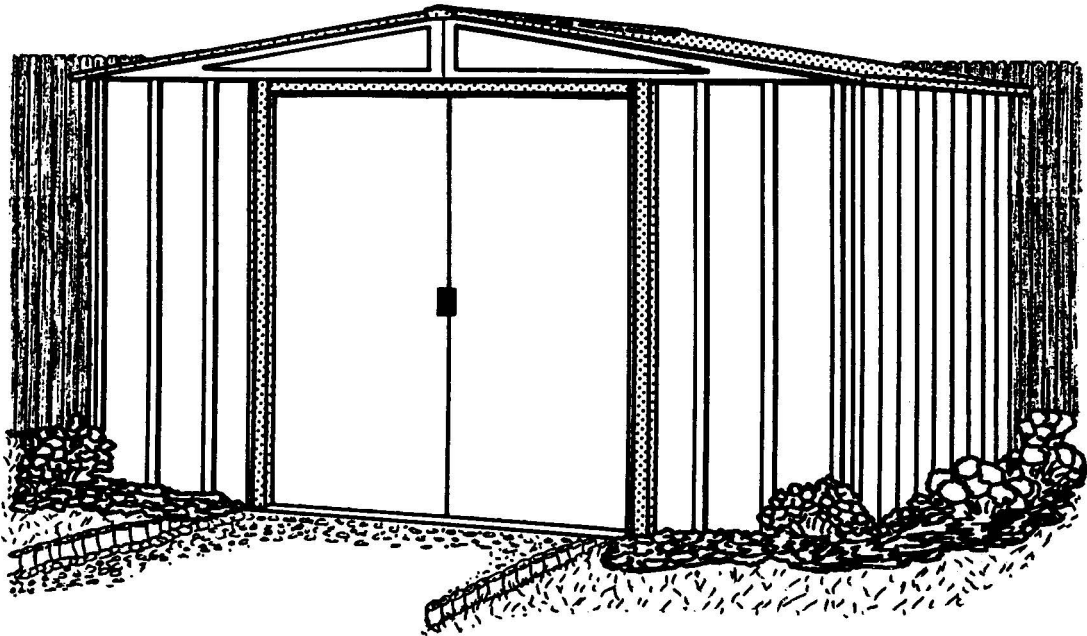

716380515

Raktár: 43 Sq. Ft. 237 Cu. Ft.
méretei 4,0 m² 6,7 m³



FIGYELEM: AZ EGYES RÉSZEK ÉLESEK. ÓVatosan kezelje őket a testi sérülés elkerülése érdekében. Biztonsági okokból a telepítés előtt olvassa el a biztonsági információkat, amelyek a kézikönyvben találhatóak. A fém alkatrészek kezelésénél viseljen védőkesztyűt.

Szerkezeti méretek * A méretek nagysága kerekítésre került a legközelebbi egész lábhoz (1 láb = 30,5 cm).

* Méretek kb	Alap tárhely méretei	Külső méretek (tető sarok-tető sarok)			tető sarok-tető sarok (fal- fal)			Ajtó megnyitása	
		Szélesség	Magasság	Magasság	Szélesség	Magasság	Magasság	Szélesség	Magasság
8' x 6'	97 1/2" x 68 3/4"	99 3/4"	71 1/4"	69 7/8"	94 3/4"	66"	68 5/8"	43 1/2"	60"
2,4 m x 1,7 m	247,7 cm x 174,6 cm	253,4 cm	181,0 cm	177,5 cm	240,7 cm	167,6 cm	174,3 cm	110,5 cm	152,4 cm

HASZNÁLAT ELŐTT KÉRJÜK, OLVASSA EL!

A03-HU

Használati útmutató:

A telepítés megkezdése előtt, ismerkedjen meg a helyben érvényes építésügyi törvénnyel, és az egyéb vonatkozó jogszabályokkal, amelyek előírásokat tartalmazhatnak a telepítésre vagy az elhelyezésre vonatkozóan. Olvassa el ezt a használati útmutatót, mivel ez a kézikönyv fontos információkat és hasznos tippet tartalmaz, ami az ön által választott épület konstrukciót könnyebben kezelhetővé és használatát élvezetesebbé teszi.

Beszereleési utasítások: Ez a kézikönyv az összes információt tartalmazza az ön által kiválasztott épületre vonatkozóan. A telepítés megkezdése előtt olvassa el az összes utasítást, valamint a telepítés során kövesse az előírt lépéseket, amelyek segítenek elérni a kívánt eredményt.

Alap és rögzítés: A házat a talajhoz kell rögzíteni, hogy elkerüljük az esetleges szél okozta sérüléseket. Az alap létrehozása segít a háza helyes telepítéséhez. A ház rögzítéséhez szükséges anyagokat és az alapot az alapsomag nem tartalmazza. Javasoljuk, hogy használja az ARROW alapkészletet, és az ARROW horgony készletet, mint egy hatékony módszert a háznak a talajhoz történő rögzítésére (a rögzítéshez szükséges anyagok rendelkezésére állnak a helyi márkakereskedőnél, vagy az ügyfélszolgálati központban). Az alapot és a rögzítő rendszert összeállíthatja a saját tervei szerint is. Ez a kézikönyv hasznos információkat tartalmaz a ház rögzítésére és a felépítésére vonatkozó, leggyakrabban használt módszerekről.

Alkatrészek és alkatrész lista: Győződjön meg róla, hogy minden előírt alkatrész megtalálható a csomagolásban, ami szükséges a telepítéshez.

- Az alkatrészekon rendelési számokat talál rögzítve. Ezeknek a rendelési számoknak meg kell felelniük az alkatrész listában szereplő számokkal.
- Ha az áttekintés során úgy találja, hogy valamelyik alkatrész hiányzik, lépjen kapcsolatba a forgalmazójával.
- Kérjük, hogy hasonlítsa össze az alkatrészlistát a kartonok pontos tartalmával. A szerelés szempontjából összetartozó komponensek kerülnek össze nagyobb egységekbe, amelyek et az egyes szerelési tevékenységekhez szükséges felhasználni a szerelési folyamat során.
- Ismerkedjen meg az építkezéshez szükséges szerszámokkal, és rögzítő eszközökkel a könnyebb használat érdekében, melyek a kartondobozokban találhatóak, és a gyorsabb telepítésre szolgálnak.

TERVEZÉS...

A04-HU

Időjárás előrejelzést: Kérjük, figyelje az időjárás előrejelzést, mivel az a telepítés napján nem lehet esős és szeles, nem javasoljuk a telepítés ilyen időben. Az aljzatnak száraznak kell lennie, nem lehet sáros, vagy iszapos.

Elengedhetetlen a csapatmunka: Ha lehetséges, két vagy több személy vegyen részt az épület összeállításában. Szükséges, hogy egy személy az alkatrészek vagy a panelek elhelyezését végezze a tervek szerint, míg a másik személynek a kötőanyagot és az eszközöket kel előkészítenie.

Eszközök és anyagok: A ház összeszereléséhez szüksége lesz néhány alapvető eszközre és szerszámra. Először el kell döntenie, milyen módszerrel készíti el az alapot és a rögzítést, azután egy teljes listát kell készítenie a szükséges anyagokról.

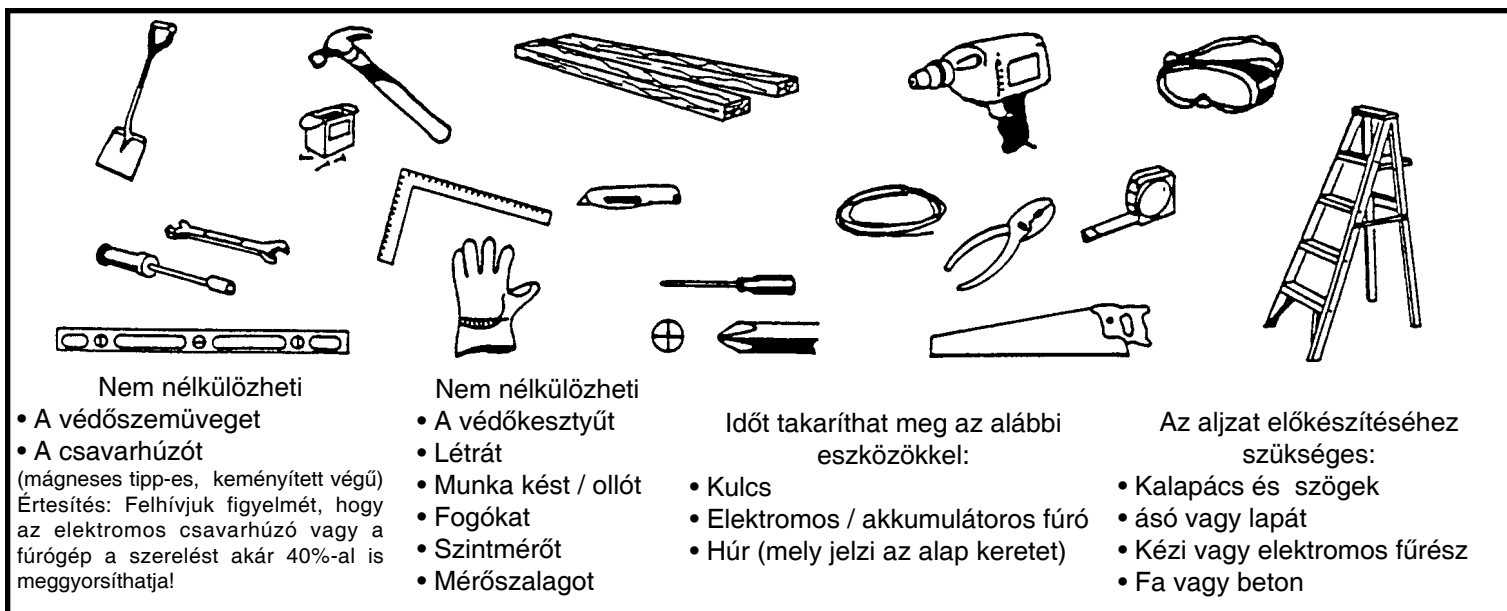

A hely kiválasztása és előkészítése: A telepítés előtt ki kell választani a megfelelő helyet a ház elhelyezéséhez. A legjobb a lapos és a jó vízelvezetésű talaj.

- Ne feledje, hogy elegendő helyre lesz szüksége a telepítés során! Győződjön meg róla, hogy elegendő helyet hagyott a bejárati ajtó kinyitásához, a ház körül elegendő hely van annak biztosítására, hogy a rögzítő csavarokat kívülről a házra tudja rögzíteni.
- A telepítést megelőzően létre kell hozni a ház alapjait, és előkészíteni a rögzítő rendszert.

ELSŐ A BIZTONSÁG!

A05-HU

A ház összeszerelése során, kövesse a biztonsági utasításokat.

- Különböző darabok kezelése során legyen figyelmes, mert némelyik elem sarka éles lehet. A telepítés vagy a karbantartás során viseljen védőkesztyűt, hosszú ujjú felsőt, és védőszemüveget.

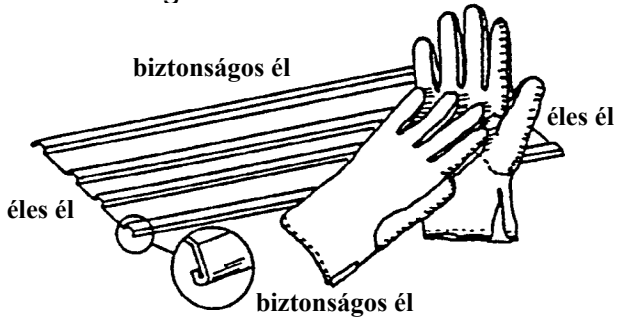

- A telepítési helyen csak szakemberek tartózkodjanak. A gyermekek, állatok, és illetéktelen személyek számára a terület legyen lezárva annak érdekében, hogy a figyelmetlenségből adódó balesetek elkerülhetők legyenek.



- Soha ne támaszkodjon teljes súllyal a tető felépítményre. A létra használatakor győződjön meg arról, hogy az stabil alapon áll.

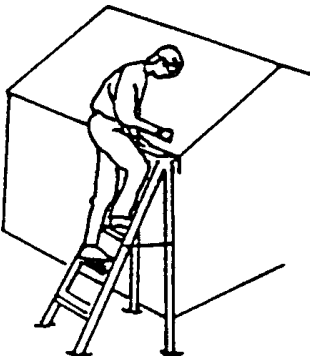

- A szerszámok kezelésénél, legyen óvatos. Ha elektromos szerszámokat használ, ismerkedjen meg azok használatával, és tartsa be a biztonsági előírásokat.

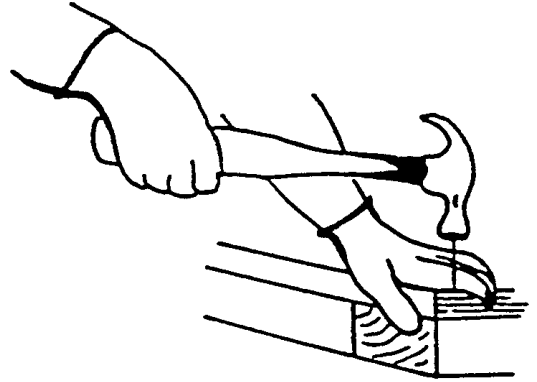

- Ha bármelyik alkatrész hiányzik, ne kezdje el a ház telepítését. A befejezetlenül hagyott, vagy rögzítetlen ház könnyen sérülést okozhat széles időben, illetve a felépítmény is károsodást szenvedhet.

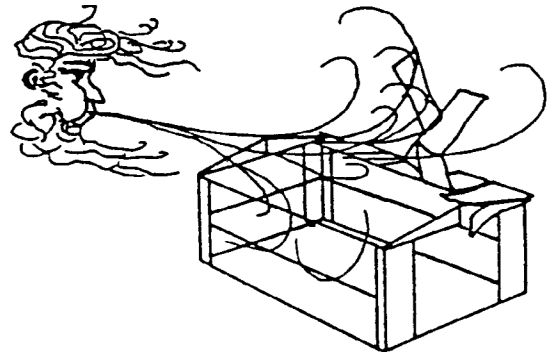

- Ha a szél fúj, helyezze át a ház telepítését egy szélcsendes napra. A nagy lapszerű elemek "vitorlaként" működhetnek, így a telepítés sokkal nehezebb lehet, és veszélyt is okozhat.



GONDOZÁS ÉS KARBANTARTÁS...

A06-HU

Felület: A rendszeres tisztítással és karbantartással a ház külső felületének ellenálló képessége növelhető. Először tisztítsa meg a felületet drótkefével, majd mossa meg, és alkalmazzon védőbevonatot a gyártó által javasolt anyagokkal, utasítása szerint. Ha sérüléseket fedez fel, figyeljen azok kijavítására.

Tető: Egy puha sörtés, hosszú nyeles seprővel távolítsa el a tetőn lévő leveleket és a havat. A felhalmozódott hó az épület tetőszerkezetét károsíthatja, és olvadáskor balesetveszélyt okozhat.

Ajtók: Az ajtó behelyezésére előkészített térnek törmelékmentesnek kell lennie, különben fennáll az ajtó kiesésének veszélye. Az ajtózsanárokat minden évben kenőanyaggal kell lekezelni. Tanácsos az ajtókat zárva és reteszelve tartani, a szél okozta károk megelőzése érdekében

Kötőelemek: Az épület összeállítása során használja fel az összes alátétet, amit a csomagolásban talál. Ez szolgál a beszivárgó nedvesség ellen, és a fém csavarok okozta karcolások ellen. Rendszeresen ellenőrizze a csavarokat, és húzza meg őket, ha szükséges.

Nedvesség: Csökkentheti a páralecsapódást, hogy ha a teljes alapterületre leterít egy párazáró műanyag lapot. Ne felejtse el, a rendszeres szellőztetést sem!

További tippek...

- A paneleken lévő számok szappannal és vízzel eltávolíthatók.
- A nedvesség behatolása ellen szilikon használatát ajánljuk, mely védelmet nyújt.

A házba ne tároljon medence vegyszereket. Gyúlékony vagy korrozív anyagokat légmentesen lezárt tartályban kell tárolni.

Használati utasítás és szerelési útmutatót meg kell őrizni a jövőben is.

KIEGÉSZÍTŐ KÉSZLETEK...

A07-HU

A tetőt megerősítő szett (a felhalmozódott hó ellen):

További tetőgerendák és támogató gerendák célja, hogy növelje a tető ellenállását a felhalmozódott hóval szemben, amely a tetőterhelést mintegy 50 %-al növeli meg.

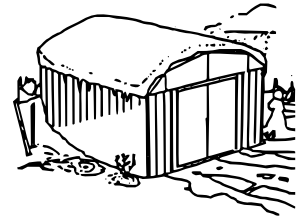

Rögzítő készlet - AK4

A rögzítő készlet tartalma rendkívül ellenálló acél csavarok, 60 '(18 m) acél kábel, 4 kábel bilincs. Nincs ásás vagy betonozás, csak helyezze be a kábelt a tető alá a gerendákon át a csavarokba, amelyet azután csavarozzon a földbe. Nagyobb épületekhez, mint pl. 10'x 9 ' azaz (3,0 m x 2,6 m), használjon dupla rögzítő készletet.

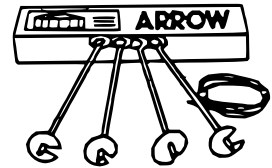

Rögzítő készlet - AK100

Az új rögzítő rendszer lehetővé teszi hogy közvetlenül a betonba lehessen rögzíteni bármilyen méretű házat. Minden készlet tartalmaz nagy szilárdságú acél horganyzott sarok lemezeket és klipszeket, amelyeket az alap konstrukcióra illenek és rögzítik a beton alapon lévő csavarokat . A rögzítő készlet tartalmazza a szükséges szerelési útmutatót és az ¼ „fúrót.

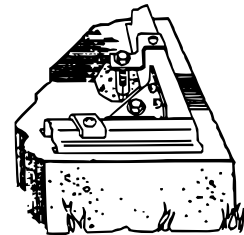

ALAP készlet - FB47410, FB5465, FB106-A, FB109-A and FB1014-A

Az új és egyszerű padló rendszer magas szilárdságú, horganyzott acélból készült. Használja, mint egy alap réteget a lemez, homok vagy kő alá.

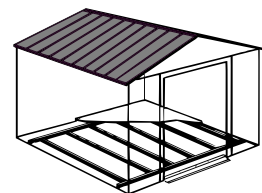

**Ezt
az
oldalt
szándékosan
hagytuk
üresen**

AZ ALAP ELKÉSZÍTÉSE

B09-HU

A ház alapjának elkészítése

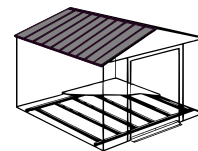

1. lehetőség: ARROW BASE (FB109-A vagy 68.385-A)

Az Arrow technika a legjobb választás az ön háza alapjának elkészítéséhez. Ez a készlet megtartja a tárolt dolgokat a föld felett. Javasoljuk, hogy a technikát alkalmazza a két alábbi lehetőségnél.

1. A rétegelt lemez alá, mint a támasza
2. Homokkal kitöltve

A kombinációt javasoljuk. 1 ARROW alap –konstrukció és 2 ARROW- rögzítő rendszer, mint a leghatékonyabb módszert a ház földhöz rögzítésére.

Időtartam 1-2 óra.

2. lehetőség: falemez

Ha úgy dönt, hogy saját padlót készít, csak megfelelő anyagokat használjon, amelyekre az alábbiakban teszünk ajánlatot:

- 2x4 "deszka (5 cm x 10 cm)
- rétegelt lemez kültéri használatra 5.8 "(1.5 cm) 4 x 8 (122 cm x 244 cm)

NOTE: Pressure Treated Lumber must not be used where it will make contact with your storage building. The properties of Pressure Treated Lumber will cause accelerated corrosion.

If Pressure Treated Lumber comes in contact with your storage building your warranty will be voided.

- 10 & 4 horganyzott szegek ● adott esetben a beton

Az alap legyen sima (egyenetlenségek, gerincek nélküli, stb.).

A szükséges anyagokat a helyi fakereskedőnél szerezze be.

A felület létrehozásánál, kövesse az alábbi irányelvet. (lásd a képet).

Hozzon létre egy keret (10 horganyzott szeg segítségével) 16 " / 24" (40,6 cm / 61 cm). Így kialakítható a belső keret (lásd a képet). A kerethez hozzáerősítjük a rétegelt lemezt 4 horganyzott szeg segítségével.

Időtartam kb. 6-7 óra.

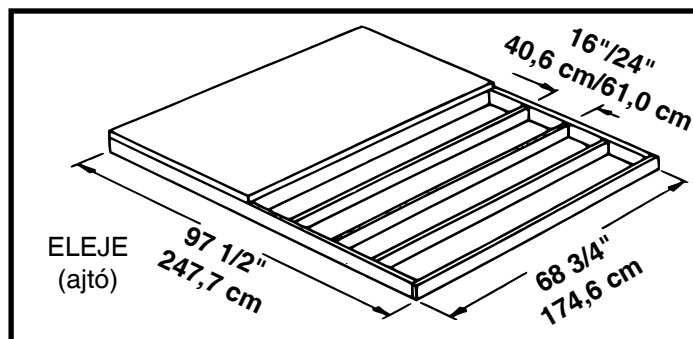

Figyelmeztetés! Az alap /deszka széthúzódhat a padlókeret mind a négy oldalán, ezért ennek megakadályozására zárja le a keret végeit fával és/ vagy öntse be 9/16" kisebb betonréteggel.

3. lehetőség: Beton

A deszka legalább 3 "- 4" (8-10 cm) erős legyen. Egyenlőnek kell lennie, mivel csak így lehet a keretnek egy jó alapot készíteni.

- 1 x 4 db (2,5 cm x 10 cm-es) deszka táblák (eltávolítandók, ha száraz a beton)
- beton ● Műanyag lap 6 (1 mil . = 0,0254 mm)
- a jó minőségű beton előkészítéséhez ajánljuk ezt a keverék használatát:
1 rész cement ● 3 rész durva homok ● 2 1/2 részből finom homok

Rögzítési hely készítése / alap készítése

1. Az alaphoz egy négyzet alakú árkot kell ásni, amelynek mélysége 6 "(15 cm). A fűvet alaposan el kell távolítani!
2. A kiásott árkot töltsd föl egy réteg kavicssal 4 "(10 cm) magasságig és döngöld le alaposan.
3. A kavicsos réteget fedje le műanyag fóliával.
4. Hozzon létre egy fakeret négy deszka segítségével 1x4 (2,5 cm x 10 cm).
5. Az árok fólia feletti részét és a fakeretet öntse ki betonnal, és hozzon létre egy 4 "(8-10 cm) vastagságú betonréteget. Győződjön meg róla, hogy a felület egyenlete és vízszintes legyen.

Időtartam: kb. 3-5 óra (munka) + 1 hét (a beton száradás).

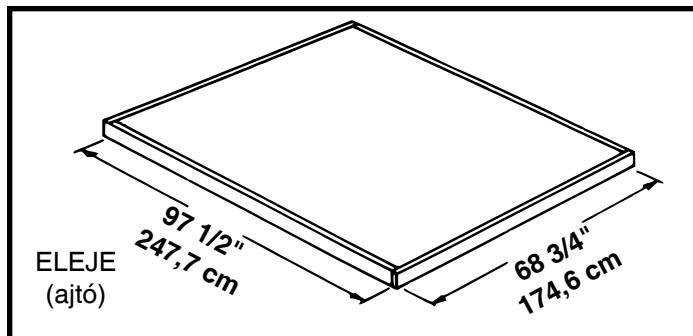

Megjegyzés: A beton méretei a fa deszkák nélkül értendők.

RÖGZÍTÉS

A10-HU

Ház rögzítése

A padló keret a ház felépítése után rögzítsük.

Javasolt módszerek a rögzítéshez:

ARROW rögzítő készlet (AK4 vagy 60298)

Bármilyen javasolt alaphoz ajánljuk.

Tartalma: 4 x bilincs kábellel, klipszek és útmutató.

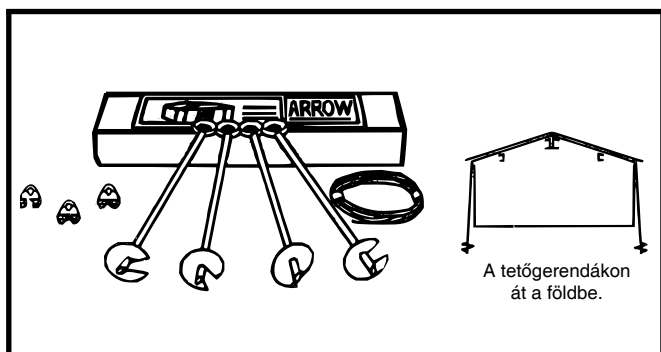

Rögzítés a fába:

Használja a fába illő csavarokat 1.4. " A keretben lyukak vannak 1/4" (0,63 cm) az alapos rögzítéshez.

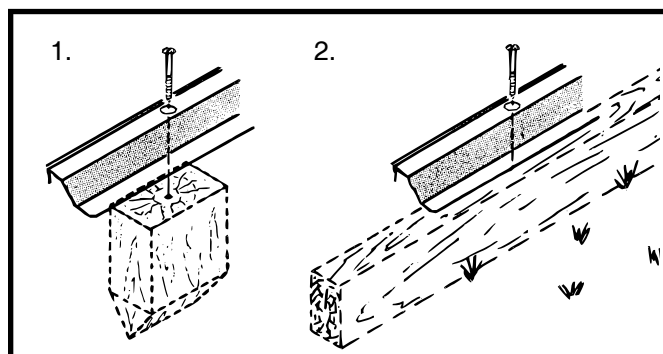

ARROW horgony készlet (AK100 vagy 68383)

Beton alaphoz javasoljuk.

Tartalma: saroklemezek, klipszek, összekötő elemek, 1/4" fúró és útmutató.

Rögzítés a betonba:

1. Öntött beton deszkára, vagy alapra, vagy csempére: az 1/4 " x 2" négylap - fejű csavarokat használja.

2. Már a felépült ház rögzítése : a 1/4 " x 6" négylap- fejű csavarokat használja.

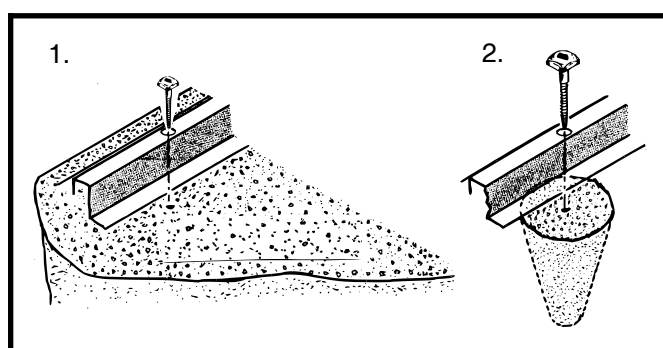
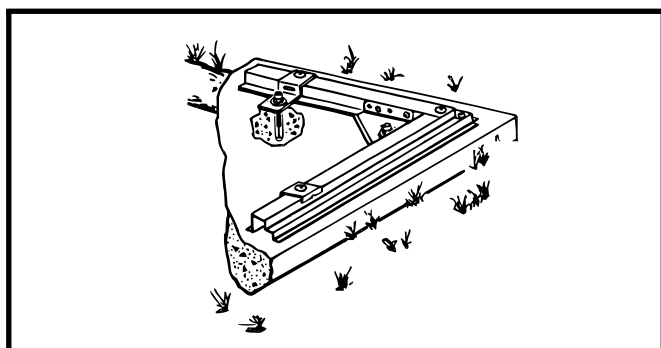

VAS (FÉM) ALKATRÉSZEK

Vegye ki a zsákból, és tartsa meg a telepítés utolsó lépéséig.



65103

#8-32 Hatlap-fejű anyacsavar
(105)

65900A

#10Bx1/2" (13 mm)
Fekete csavar (8)
(a csavarokkal csomagolt)

65923

#8-32x3/8" (10 mm)
Csavar (105)

65004

#8Ax5/16" (8 mm)
Csavar (266)

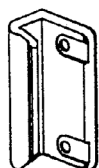

66045
Fogó (2)

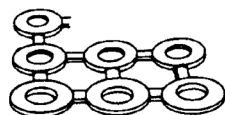

66646
Alátét (279)
(8 csomagba 40 darab)



65109
#8-32 Zárt anyacsavar (6)
(a csavarokkal csomagolt)



67468
Fedelet (2)

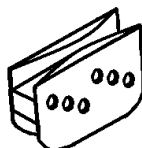

66769
Sín (4)

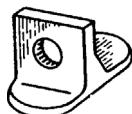

66382
Alsó vezető sín (4)

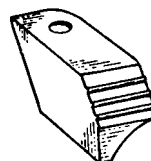

66183
Tető lista fedelet
(2 jobb a 2 bal)

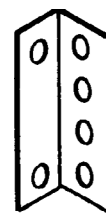

7916
Vasalat a tető keretre (4)

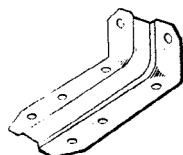

6228
Gerenda (2)



66775
Dugó (2)
(a csavarokkal csomagolt)

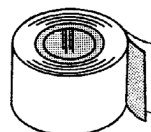

67293
Tömítő szalag (1)

Alkatrész lista

Szerelés megnevezése	Alkatrész szám	Alkatrész leírása	Db. a csomagolásba	Tartalom ellenőrzés
1	6615	Hátsó felső lista	2	
2	6617	Léc	1	
3	10498	Vízszintes vasa lat	4	
4	6658	Csúcsgerenda	2	
5	7875	Tető panel	4	
6	7906	Jobb csúcs	2	
7	7907	Bal csúcs	2	
8	8461	Tetőgerinc	1	
9	8466	Jobb tető panel	2	
10	8467	Bal tető panel	2	
11	8474	Tetőgerenda	3	
12	8476	Oldal felső lista	3	
13	9920	Oldal közép lista	2	
14	8482	Oldali tető lécs	2	
15	8941	Összekötő gerenda	1	
16	8946	Oldal alap keret	2	
17	6515	Fal panel	4	
18	6278	Függőleges vasa lat	2	
19	10478	Ajtó	2	
20	6243	Fal panel	2	
21	9369	Ajtókeret	2	
22	9924	Hátsó közép lista	2	
23	9377	Hátsó alap keret	2	
24	9378	Ajtó lécs	2	
25	9379	Első alap keret	2	
26	9381	Első sarok panel	2	
27	9385	Hátsó sarok panel	2	

ÖSSZEÁLLÍTÁS SZÁMOK SZERINT

B13 ctr-HU

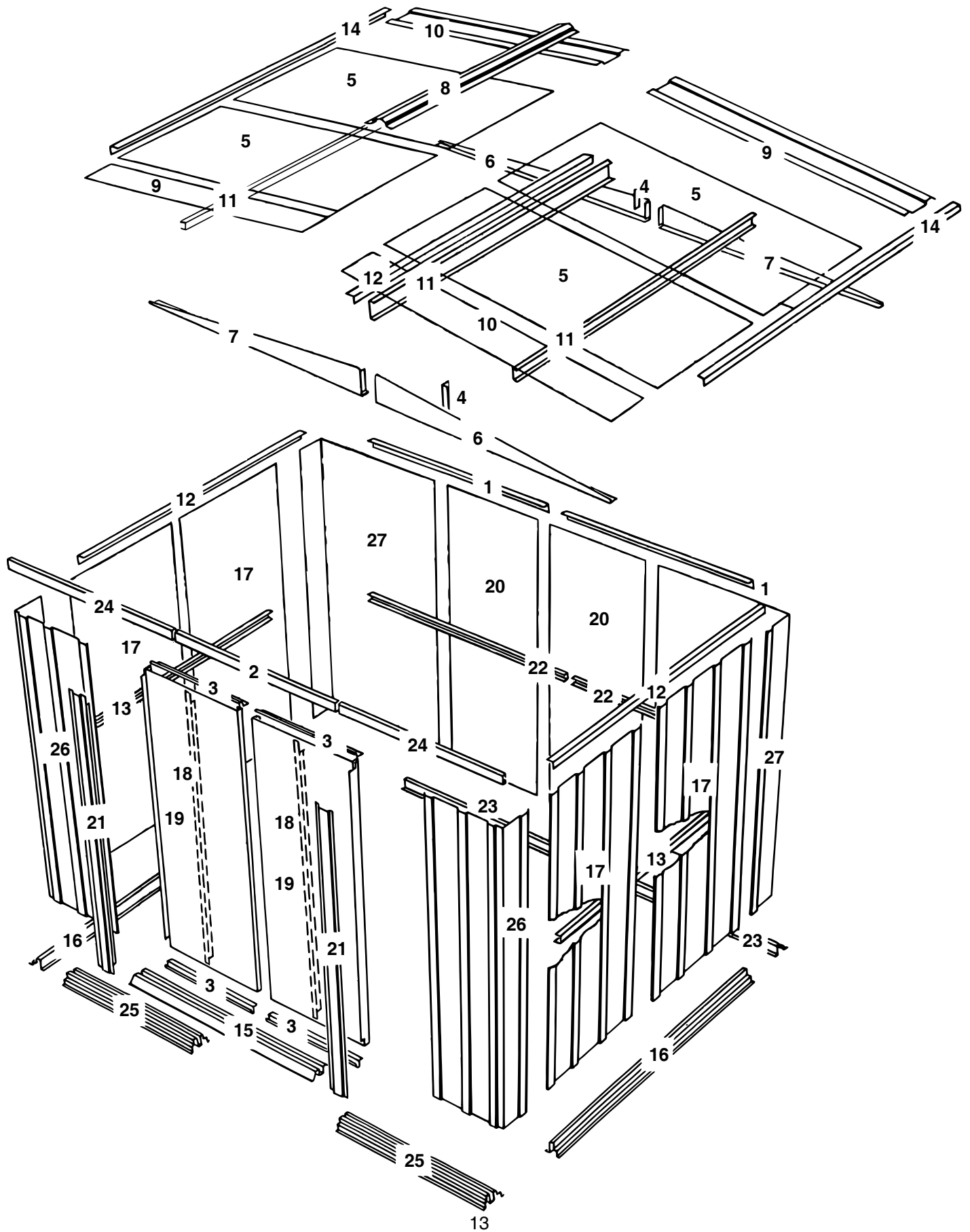

Lépés 1

B14 cfr-HU

● Szükséges alkatrészek: ● Padlókeret összeállítása

- 8941 Összekötő keret (1)
- 9379 Első padló keret (2)
- 9377 Hátsó padló keret (2)

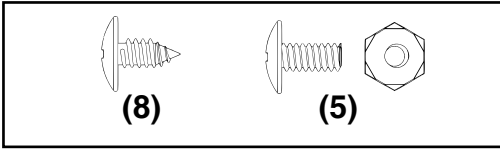

Az első padlókeret három darabból áll. A hátsó padlókeret két részből áll. Helyezze el a kereteket úgy, hogy a nyílások az egyes darabok között átfedve legyenek. Kövesse a képeket és az alábbi lépéseket:

1 Helyezze el az első padló kereteket az ábrán látható módon. A első padló keretek közé, tegye a középső padló keret úgy, hogy a vízvezető lyukak kifelé vezessenek. A kereteket nyolc csavarral rögzítsük.

2 A hátsó padlókereteket és rakja össze az ábrán látható módon. Helyezze el a kereteket úgy, hogy a nyílások az egyes darabok között átfedve legyenek. Kövesse az ábrán lévő képeket, és a kereteket rögzítse öt csavarral.

3 Gondosan ellenőrizze az összeszerelt darab hosszát, és rakja félre későbbi felhasználásra.

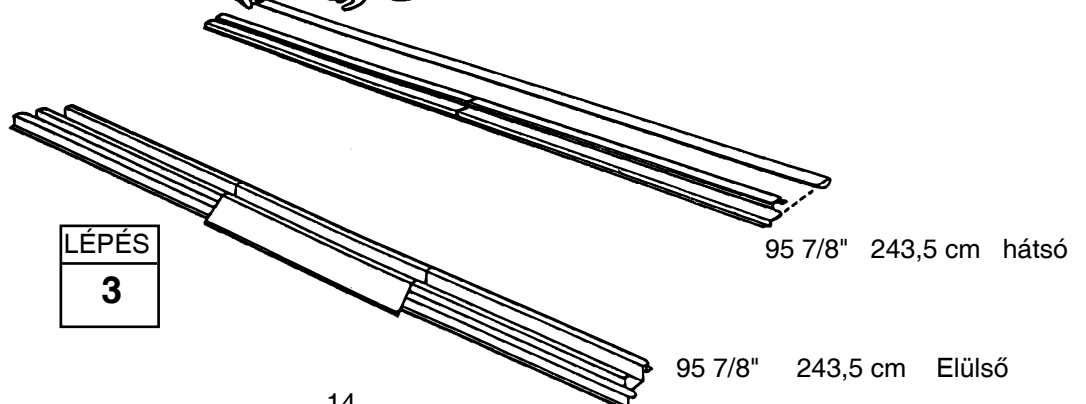
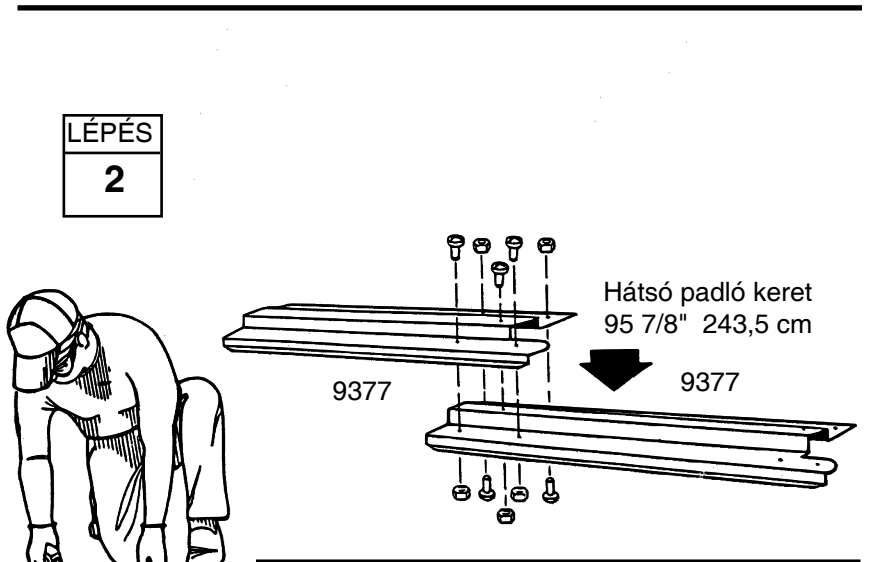
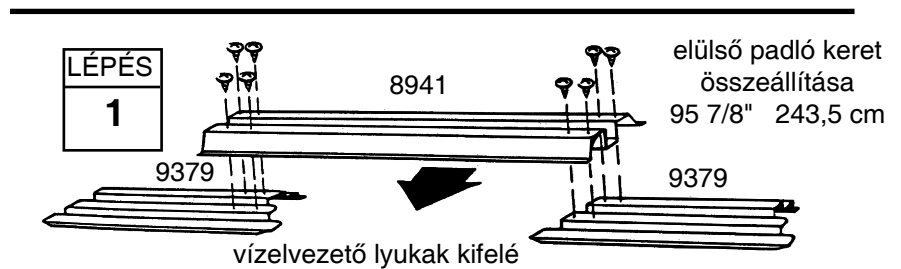
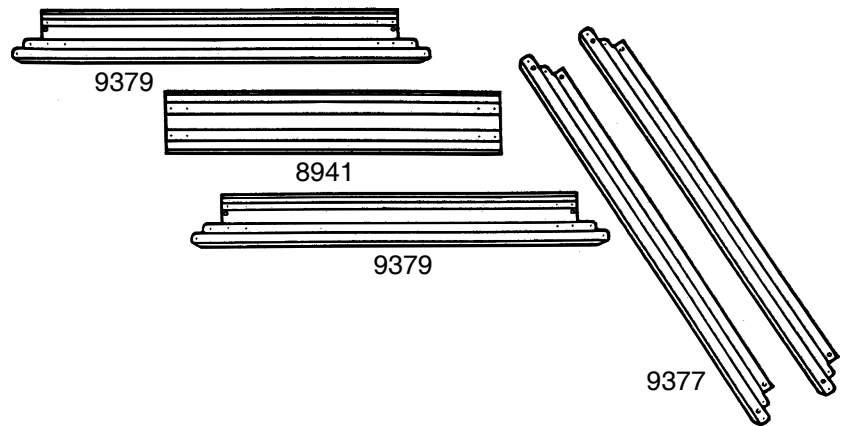

Lépés 2

B15 ctr-HU

● Szükséges alkatrészek: ●

A fő keret összeállítás

- 6615 Hátsó felső lista (2)
- 9924 Hátsó közép lista (2)

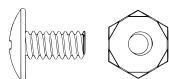

(2)

A fő keret részei jelentik a falak fő támaszát. Ezek a részek a hátsó fal felső és középső részén lesznek később elhelyezve. Kövesse az alábbi lépéseket:

1 Készítse el a hátsó középléceket az ábra szerint. A két részt összeködjük egy csavarral a középen lévő lyukon (három lyuk van átfedve).

2 A hátsó felső léceket készítse el az ábra szerint, és kösse össze egy csavarral a középső lyukon.

3 Gondosan ellenőrizze az összeszerelt darab hosszát, és rakja félre későbbi felhasználásra.

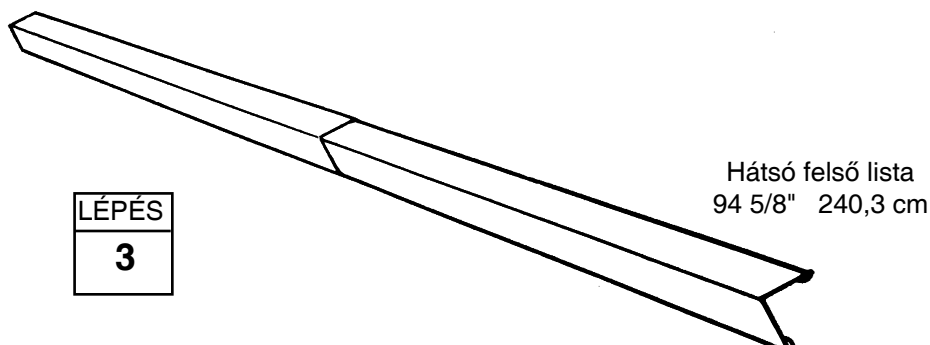
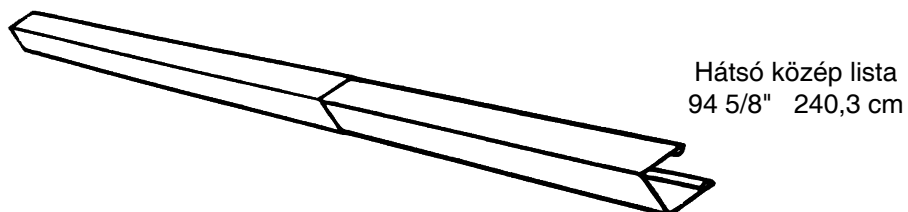
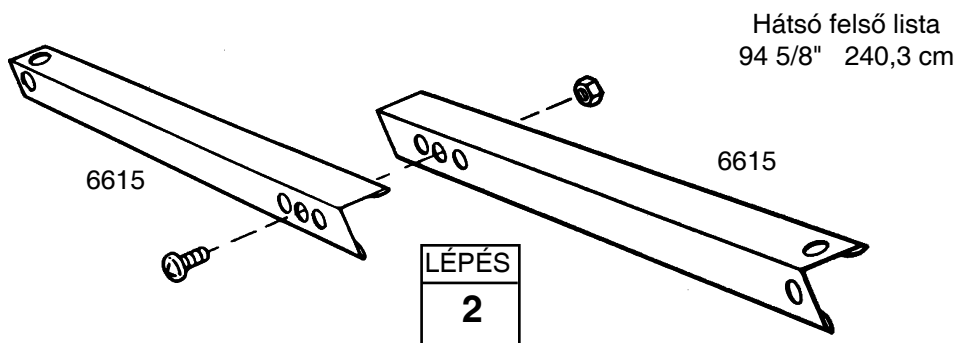
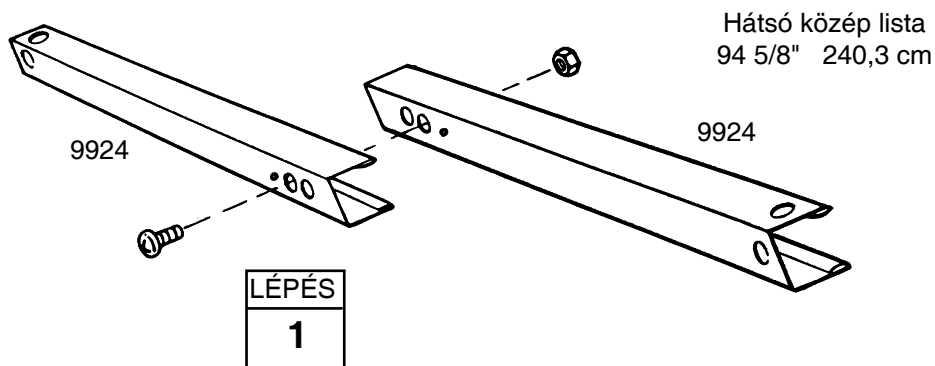

Lépés 3

B16 ctr-HU

● Szükséges alkatrészek: ● A tetőgerenda összeállítása

- 8474 Tetőgerenda (1)
- 8476 Oldal felső lista (1)



(10)

A lista és a tetőgerenda összekötése, összeköti a két tető csúcsot, és úgy szolgál, mint egy gerenda, amely alátámaszta a tető paneleket. A fő tetőgerenda két részből áll.

1 Helyezze a Oldal felső lista és a központi tetőgerendát hátsó oldalfalaival egybe és rögzítse a csavarokkal.

2 Az összeszerelt darabot tegye félre későbbi használatra.

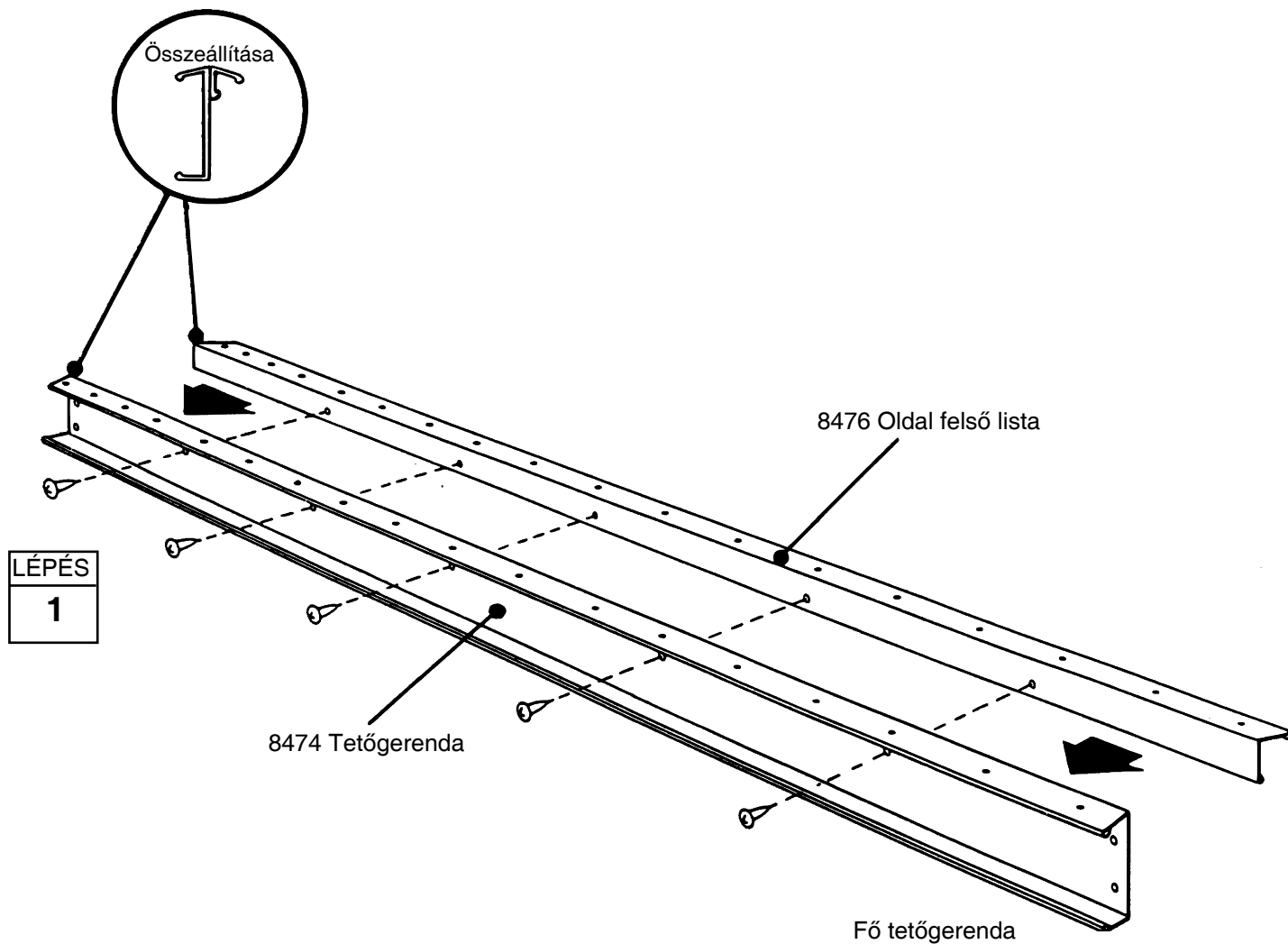

Lépés 4

B17 ctr-HU

● Szükséges alkatrészek: ● Ajtókeret összeállítása

- 6617 Ajtó léc (1)
- 9378 Ajtó léc (2)



(4)

Az ajtókeret megtámassza a tolóajtót és megerősíti az első falat. Három részből áll.

1 Az ábra szerint kösse össze az ajtó lécet (festett) és a horganyzott ajtó lécet.

2 Alulról helyezze el a négy csavart.

Tipp: A lyukak a léc tetején a csúcs csatolásához az első falhoz szolgálnak. (későbbi lépésben).

3 A lécre helyezze rá a síneket (lásd az oldalnézet).

4 Az összeszerelt darabot tegye félre későbbi használatra.

FIGYELEM:
ajtó léc (festett)

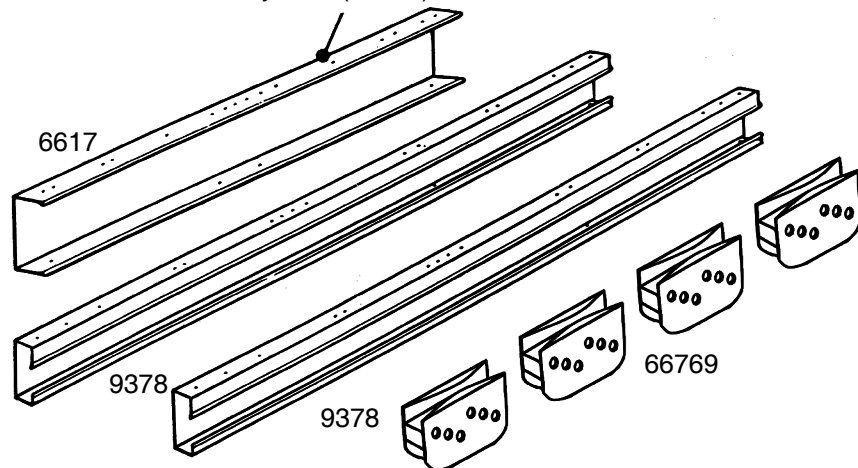

LÉPÉS
1

LÉPÉS
2

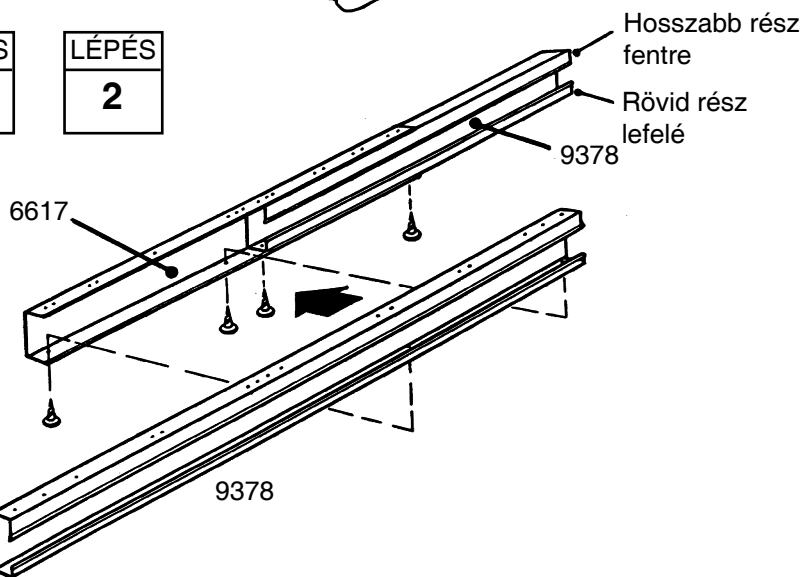

94 5/8"
240,3 cm

LÉPÉS
4

94 5/8"
240,3 cm

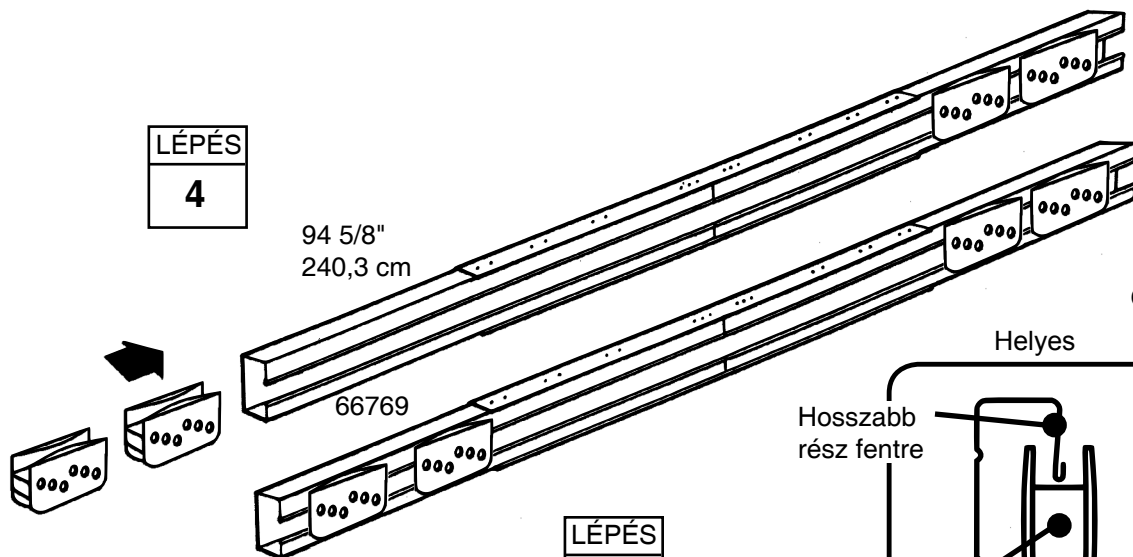

94 5/8" 240,3 cm

LÉPÉS
3

Oldalnézet

Helyes

Helytelen

Hosszabb
rész fentre

Sín

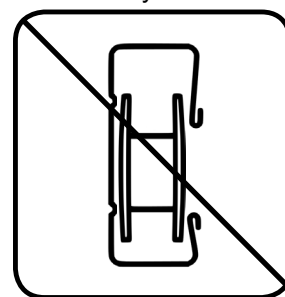
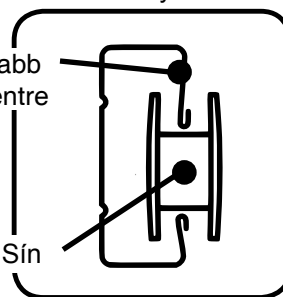

Lépés 5

B18 cfr-HU

● Szükséges alkatrészek: ●

Padló keret

- Összeszerelt első padló (1)
- 8946 Oldali padló keret (2)
- Összeszerelt hátsó padló (1)

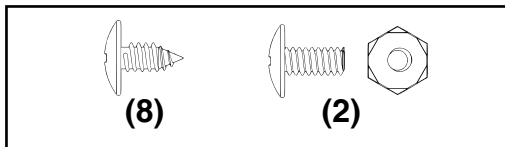

1 Állítsa össze a négy sarkát a padló keretnek, két csavarral minden sarokban (lásd az ábrát.). Az első sarkakat kapcsolja össze a csavarokkal alulról, hogy fölül legyenek a csavar anyák.

2 Mérje meg a keretet keresztirányban. Ha mindkét keresztirányú méret azonos, akkor a padló keret részei derékszögben csatlakoztak.

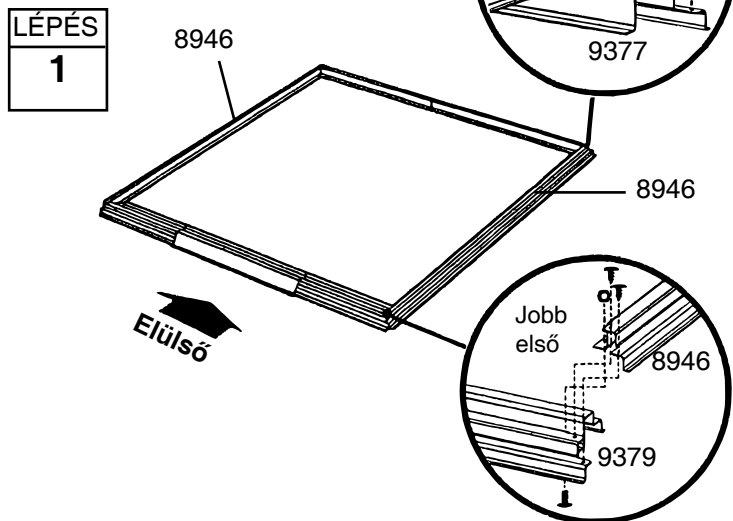

FIGYELEM

Ha fa vagy beton alapot hozott létre, a padló keret rögzítését tegye későbbre - miután felépül a ház

Ha a keresztirányú méretek azonosak, akkor a padló keret alkatrészei derékszögben csatlakoznak.

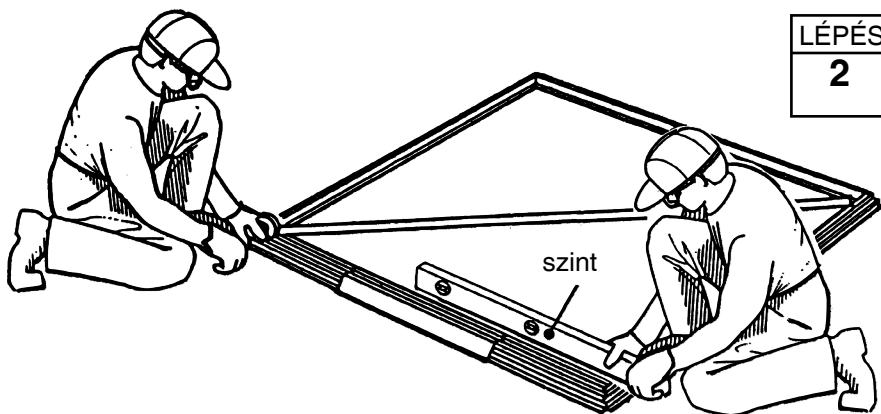

Az egyes keret alkatrészeinek derékszögben kell csatlakozni és teljesen egyenlőnek lenni, különben nem lesznek átfedve a nyílások a többi alkatrészen.

Lépés 6

P19 cfr-HU

● Szükséges alkatrészek: ●

Sarkak

- 9381 Elülső sarok panel (2)
- 9385 Hátsó sarok panel (2)

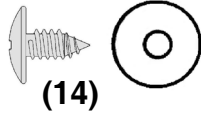

FIGYELEM

A következő telepítési rész nagyon időigényes. Ne folytassa azt, ha nincs elég ideje, hogy befejezze azt ugyanazon a napon. A befejezetlen ház könnyen sérül, például az enyhe szétlől.

Az egyes csavarok alá használja az alátéteket.



Helyes



Helytelen

1 Helyezze a hátsó sarokpaneleket az ábrán látható módon az épülethátuljához. A sarokpanelek legszélesebb részét az épület hátsó mentén kell letenni. Rögzítse a sarokpaneleket négy csavar segítségével a padlókerethez.

2 Helyezze az **elülső sarokpaneleket** az ábrán látható módon a padlókeret sarkaihoz. Az egyes sarokpanelek legszélesebb részét az épület elejéhez kell tenni. A panel és az alap között kialakult egy kis repedés. Rögzítse a sarokpaneleket három csavarral a padlókerethez.

3 Gondosan ellenőrizze a rendelési számokat a falakon. Csak ez után folytatja a munkát.

LÉPÉS
1

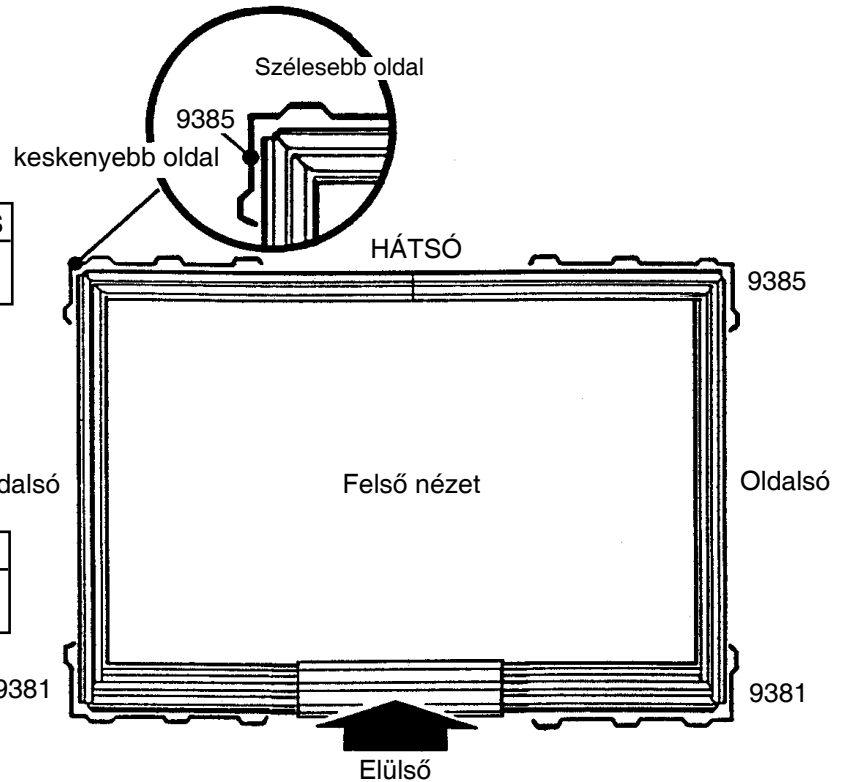

LÉPÉS
2

LÉPÉS
3

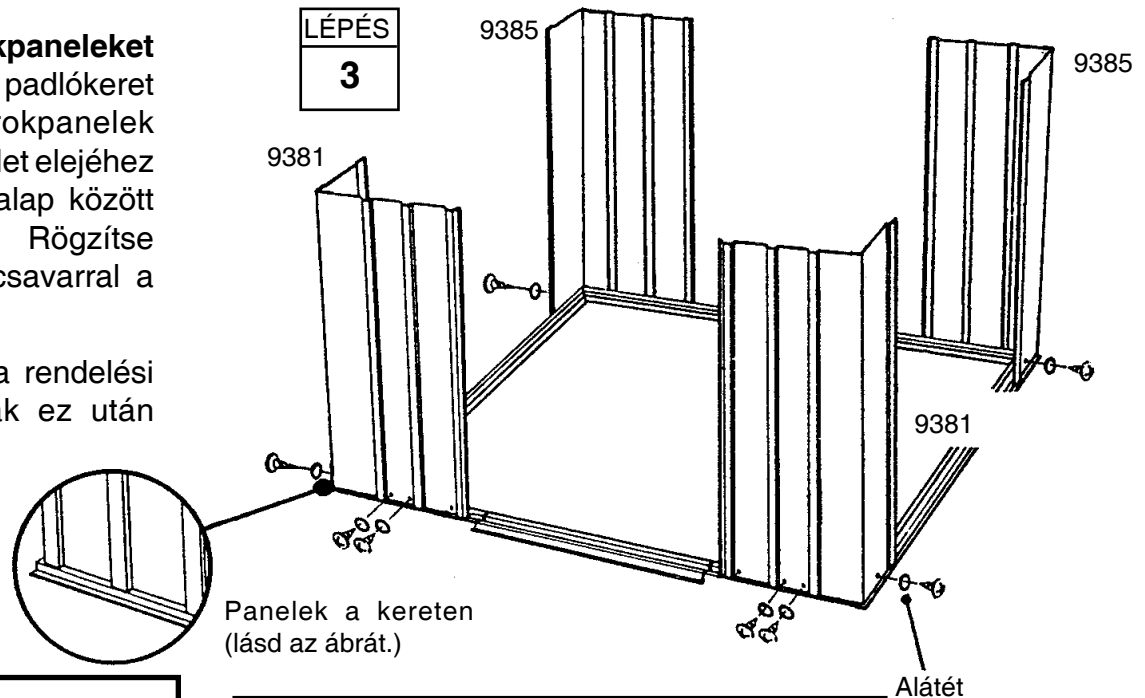

FIGYELEM

Ellenőrizze, hogy a panelek elhelyezése, rögzítése azonos az ábrán láthatóval.

Az egyes keretalkatrészek derékszögben kell csatlakozni és teljesen egyenlőnek lenni, különben nem lesznek átfedve a nyílások a többi alkatrészen.

Lépés 7

B20 cfr-HU

● Szükséges alkatrészek: ●

Keretek

- Összeszerelt ajtó léc (1)
- Összeszerelt felsőléc léc a hátsó falhoz (1)
- 8476 Oldali felső lista (2)
- Összeszerelt középső a hátsó falhoz (1)
- 9920 Oldali középső lista (2)

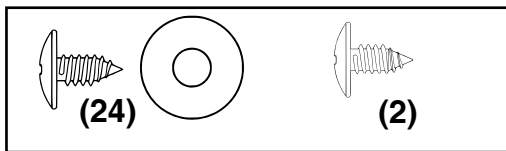

A listákból összeszerelt keret biztosítsa a falak stabil állását. A keret az alapja a csúcsnak, amely támassza a tetőt.

1 A hátsó felső lécet csavarja hosszirányban belülről a felső rész hátsó falához.

2 A hátsó középső lécet csavarja hosszirányban a hátsó fal közepére.

3 Az oldalsó felső léceket, csavarozza hosszirányban belülről az oldalsó falak felső részére. Az oldalsó felső léceknek el kell takarnia hátsó felső léceket a sarokban.

4 Az oldalsó közép léceket csavarozza hosszirányban az oldalsó falak közepére. Az egymást átfedő részeket csavarozza össze.

5 Már az összeszerelt ajtókeretet, csavarozva a felső elülső panelhez (lyukakkal felfelé). Lásd az ábrát.

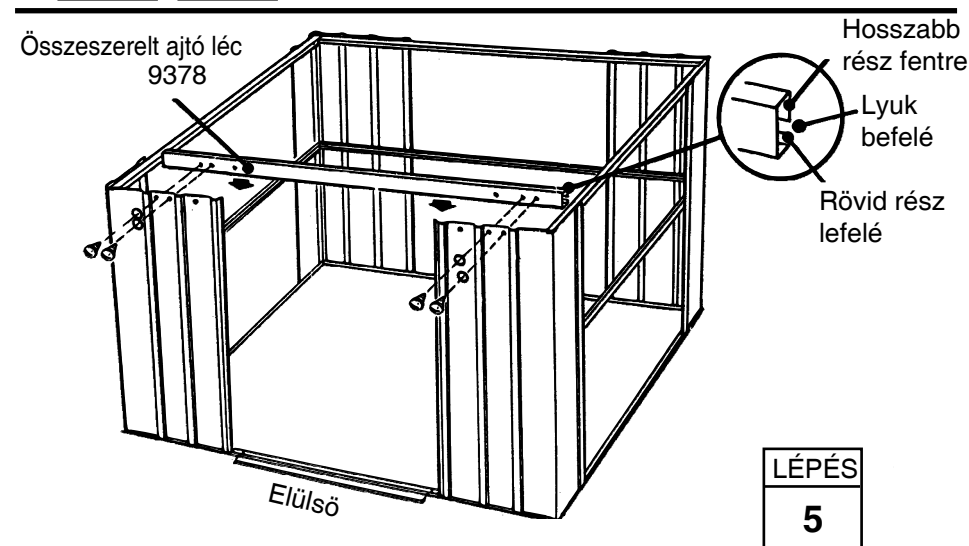
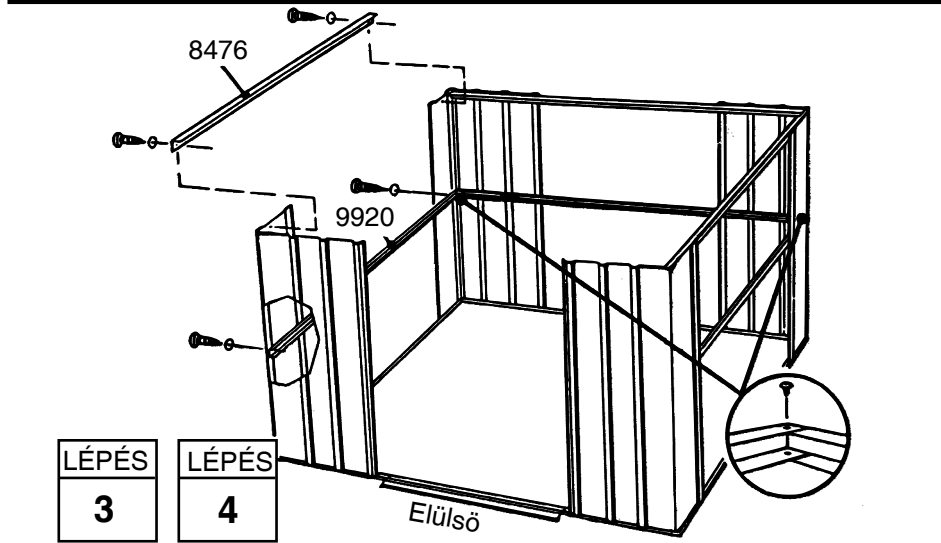
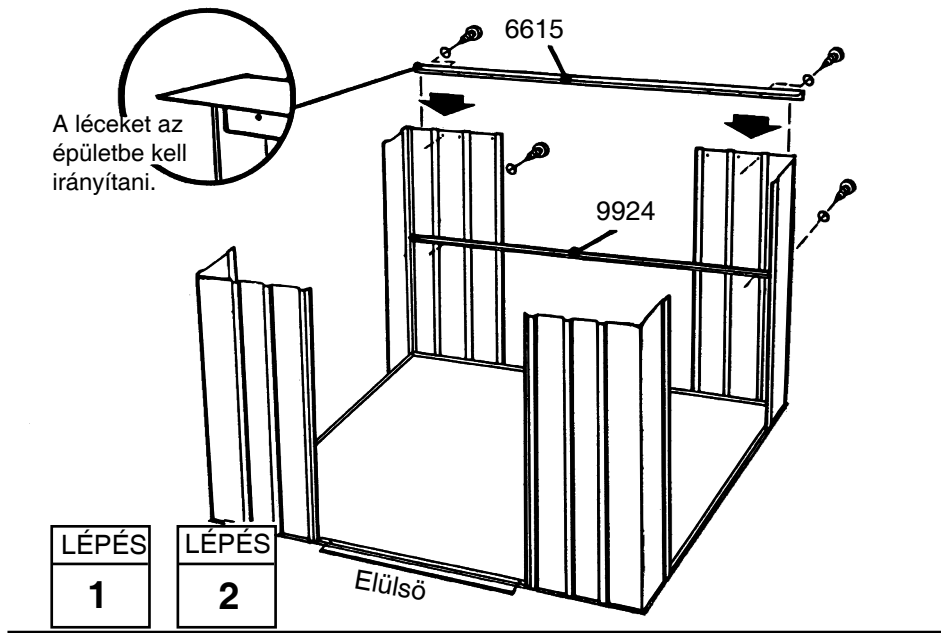

Lépés 8

P21 ctr-HU

● Szükséges alkatrészek: ●

Falak

● 6515 Fal Panel (4)

● 6243 Fal Panel (2)

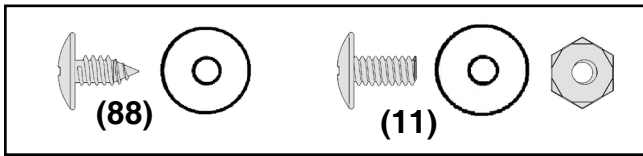

A falpanelek két szélességben található. A panel domború részét helyezze a másik panel domború része alá.

1 Csomagolja ki a falakat és helyezze el őket hosszában a házhoz.

2 Győződjön meg, hogy a megfelelő panel a megfelelő helyen van (lásd az ábrát). Gondosan ellenőrizze, hogy a lyukak a falakon, és a lyukak a padlókereten átfedve legyenek.

3 A falakat a csavarozza föl a tetején és az alján.

4 A falak középső részére rá illesztjük a középső léceket. A Kiálló részeket rögzítse csavarokkal és csavaranyákkal és 2 facsavarral.

5 Ha megfelelő fekvésbe álnak a falak, a ház úgy fog kinézni, mint a képen.

Használja a csavarokat és az anyákat az átfedés szélén a panel felső szélén, a sarkokon és hátúró.

LÉPÉS
1

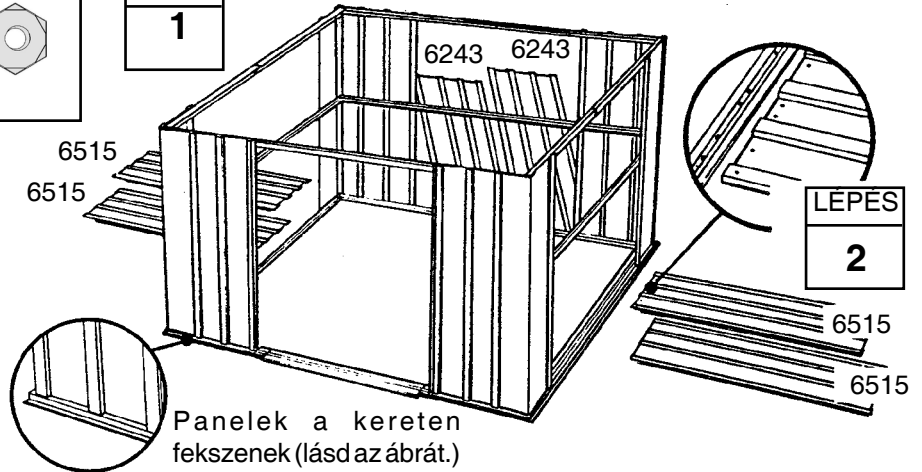

Domború darabok egybe

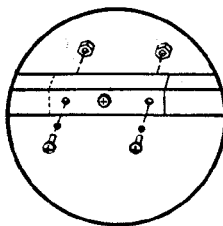
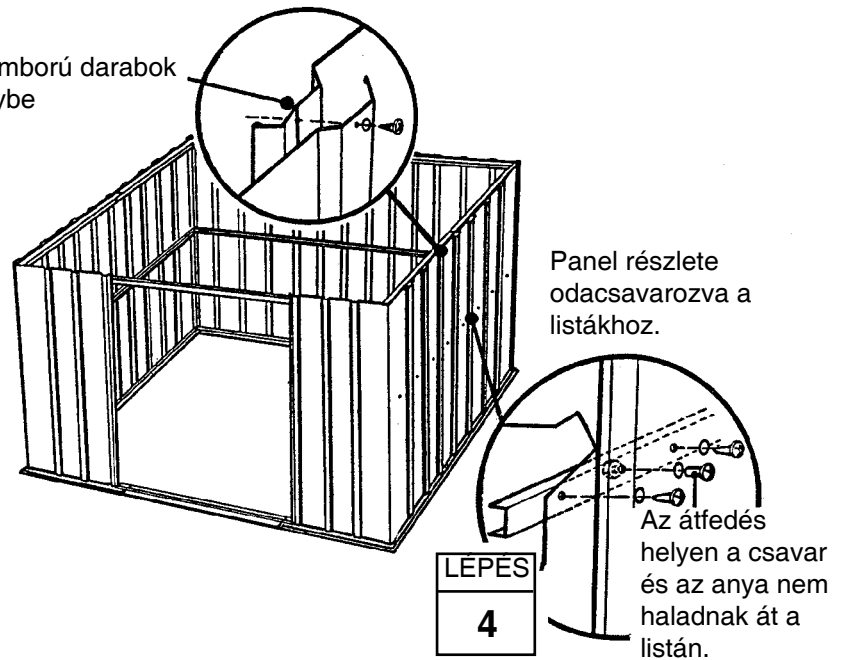

LÉPÉS
5

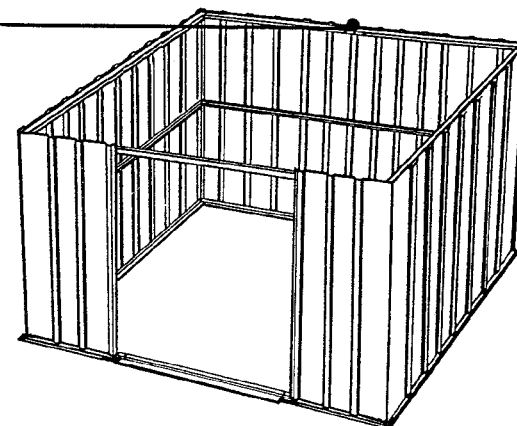

Lépés 9

P22 ctr-HU

● Szükséges alkatrészek: ●
Ajtókeret

● 9369 Ajtókeret (2)

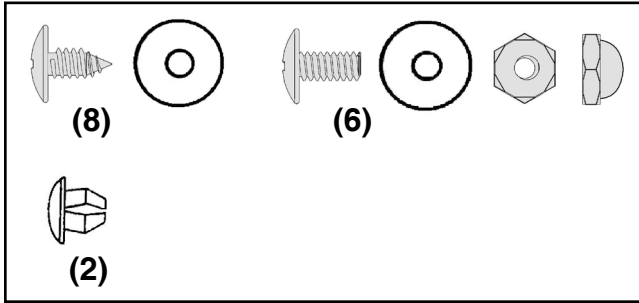

Az ajtókeretek megerősítik az ajtó nyílását és fedik a szélét. Mindkét keret telepítésnél kövesse az alábbi eljárást:

1 Két csavar és csavaranya szükségével rögzítse az ajtókeret az előző panelhez. (lásd az ábrát). Nyomjabeadugót az ajtófélfaközepén lévő nyílásba, az ajtónyíláshoz legközelebb.

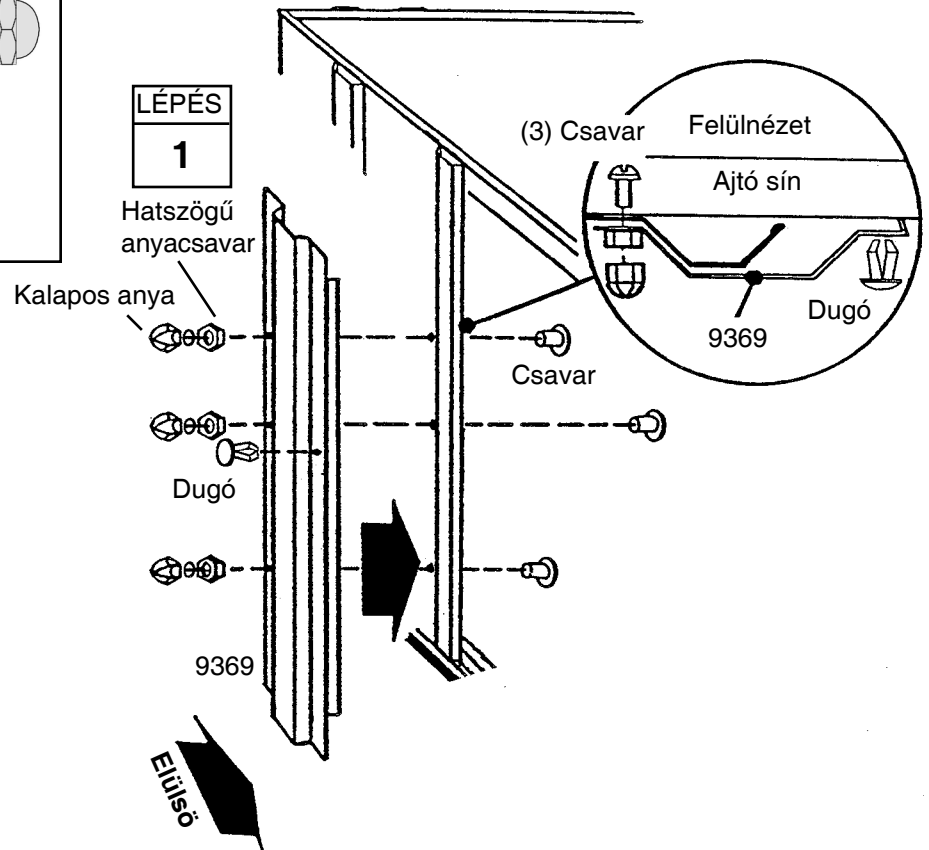

2 Két csavar szükségével, csatlakoztassa a felső ajtókeret részét az ajtó léccel. A lépést ismételje a keret alsó részén.

Ismételje meg a lépéseket. 1-től a 2-ig, és rögzítse a másik keretet.

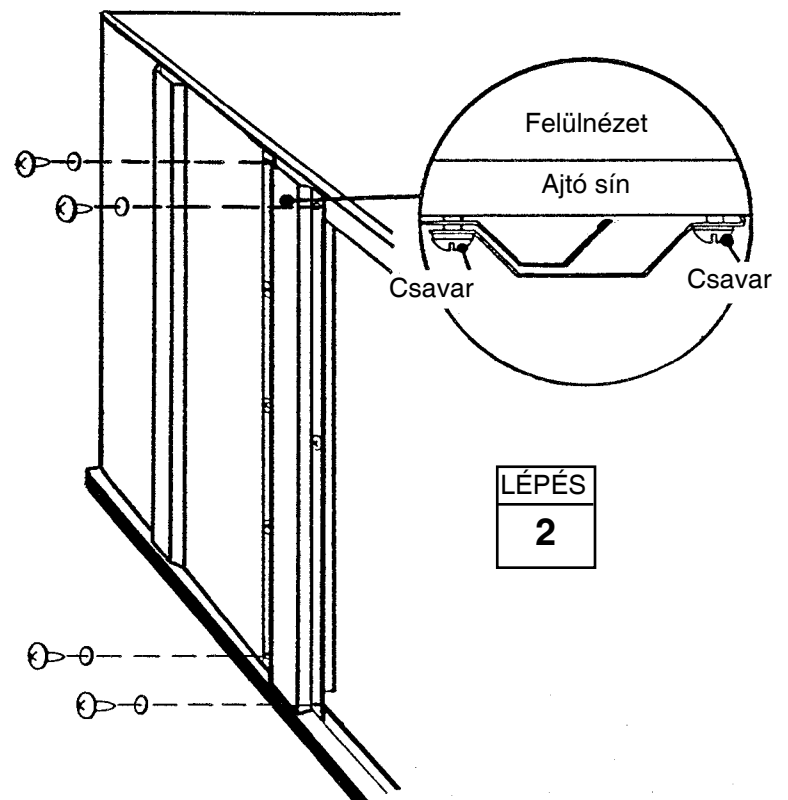

Lépés 10

B23 ctr-HU

● Szükséges alkatrészek: ●

Tető csúcs

● 7906 Jobb csúcs (2)

● 7907 Bal csúcs (2)

● 7916 Gerenda (4)

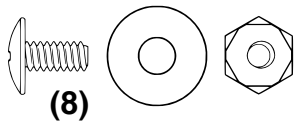

A csúcsokat a hátsó falak felső oldalára, és az elülső falak felső oldalára rögzítjük. Úgy szolgálnak mint a tetőgerenda támasza.

FIGYELEM

Az egyes csúcsok egy csomagban vannak elhelyezve, és ezért könnyen egy darabnak nézhetnek ki. Mielőtt folytatná a telepítést, győződjön meg róla, hogy a csomag egyes részeket tartalmaz.

1 A négy tetőgerendát csavarozza a tetőcsúcsokhoz. (két csavar és csavaranya szükségével).

FIGYELEM

A gerenda felületét a csúcs közepére irányítjuk. A lyukaknak a tetején kell lenni.

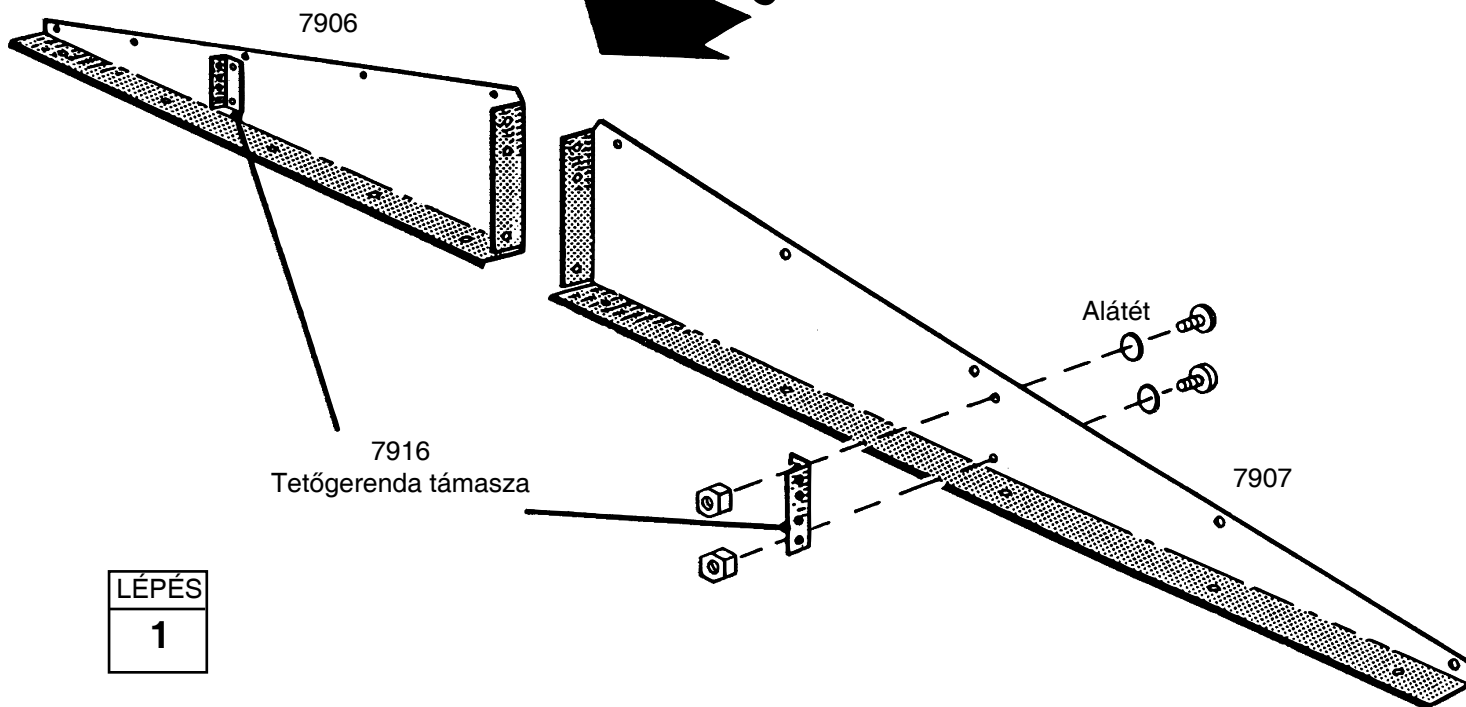

LÉPÉS

1

Lépés 11

B24 ctr-HU

● Szükséges alkatrészek: ●
Csúcsok / Gerendák

● Összeszerelt bal csúcs (2)
● Összeszerelt jobb csúcs (2)
● 6658 Gerenda (2)



(24)

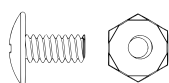

(7)

1 A jobb és a bal csúcsot csavarozza a listához, amelyik a hátsó fal felső részén található.

Tipp: A hátsó csúcsot csavarozza csavarokkal és csavaranyákkal a hátsó fal felső lécére ahol az átfedés található. Az előlő csúcson hagyjon ki 2 csavart, amelyek a legközelebb állnak a csúcs középpontjához.

2 A bal és a jobb csúcsot kapcsolja össze a gerenda segítségével (használjon egy csavart és egy csavaranyát az alján lévő lyukba).

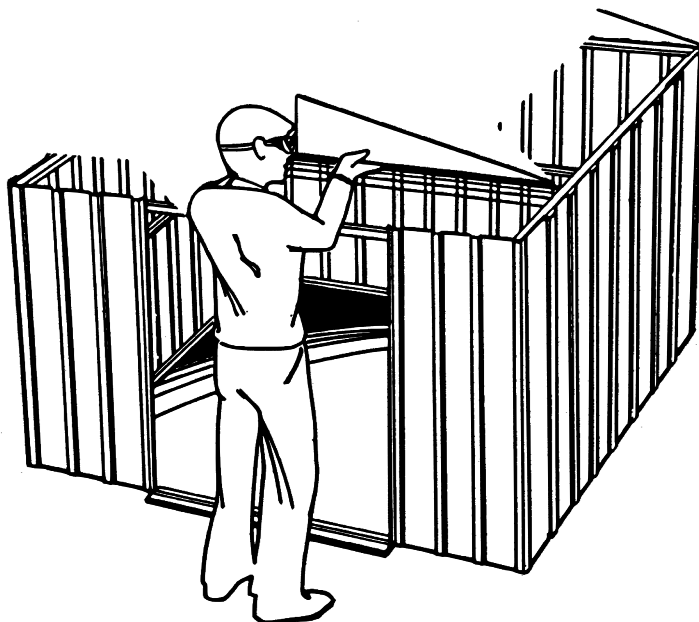

3 Ismétlje meg az 1. és 2. lépést és csatolja csúcsot az ajtó léchez – az ajtóvasalásra (lásd az ábrát).

LÉPÉS

1

Csúcs

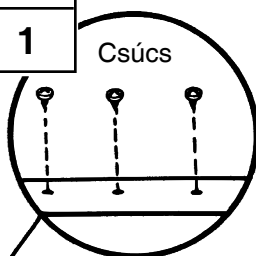

LÉPÉS

2

6658 Gerenda

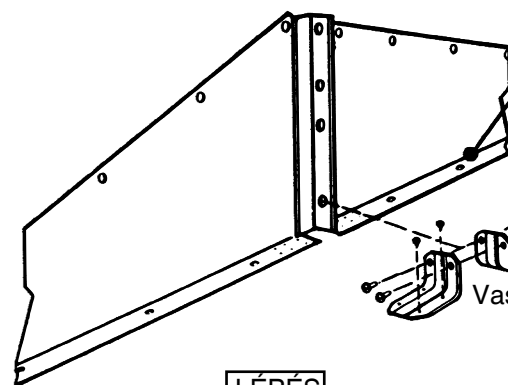
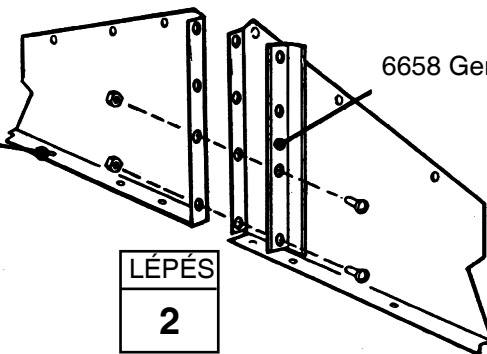

Vasalat 6228

LÉPÉS

3

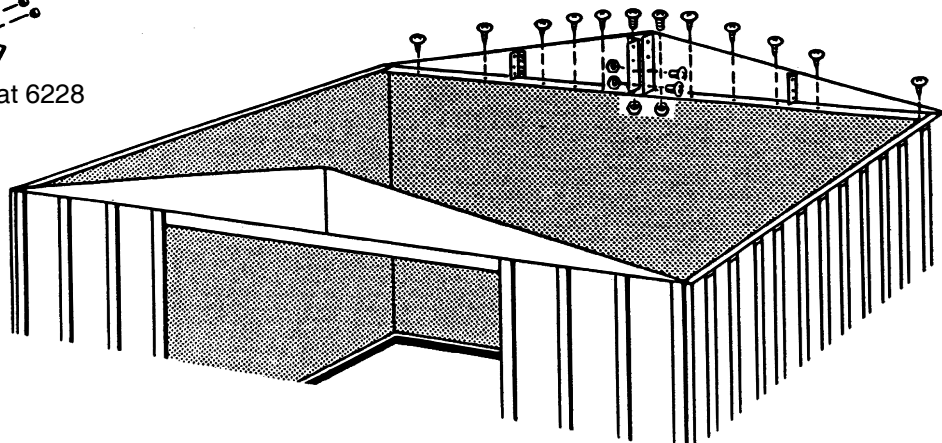

Lépés 12

B25 ctr-HU

● Szükséges alkatrészek: ●
Tetőgerendák

● Fő tetőgerenda (1)
● 8474 Tető gerenda (2)

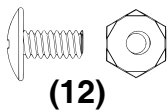

1 Csatlakoztassa a fő tetőgerendát az elülső csúcsban lévő gerendával.

2 Csatlakoztassa a másik végét a fő tetőgerendának a hátsó csúcsban lévő gerendával.

3 A tető keretet rögzítse csavarokkal és csavaranyákkal (kis lyukak a tetején).

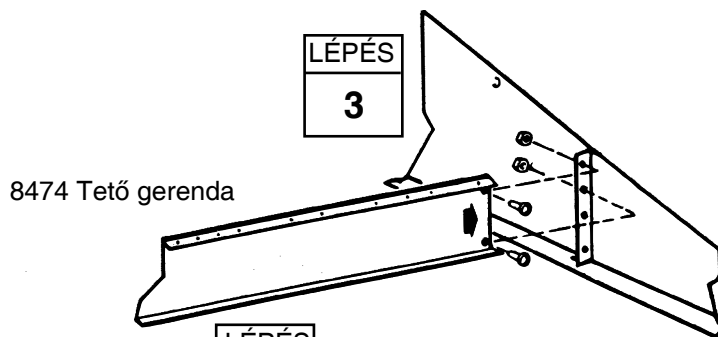

LÉPÉS
2

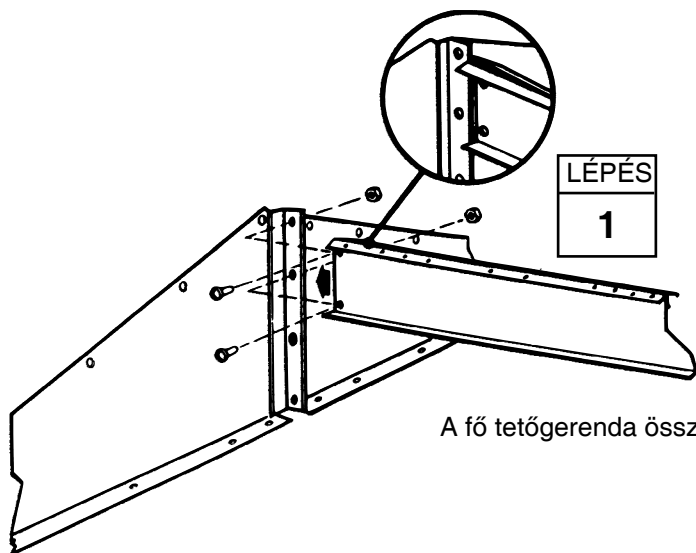
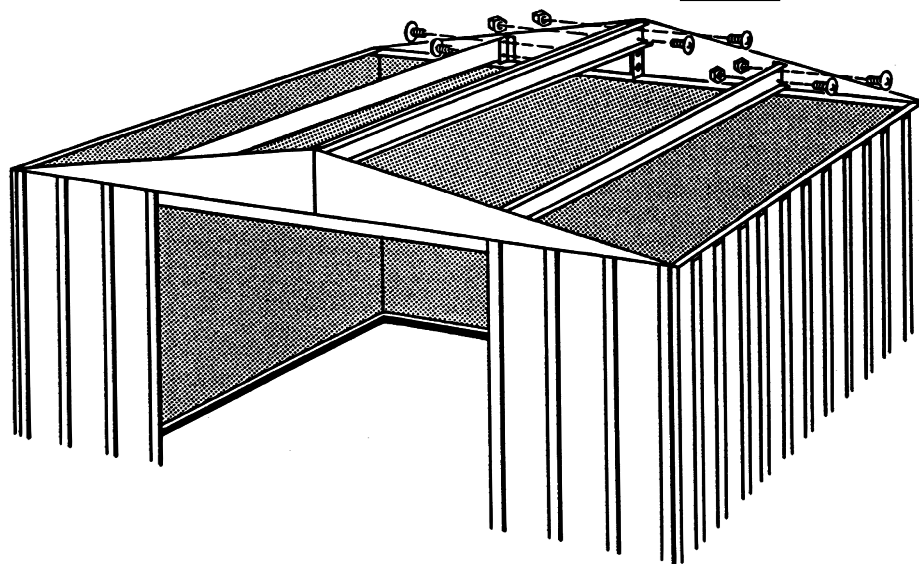

A fő tetőgerenda összeszerelése

Lépés 13

B26 cfr-HU

● Szükséges alkatrészek: ●

Jobb tető panel

● 8466 Jobb tető panel (1)

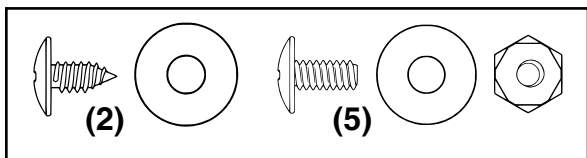

A tető panelek felszerelését egyszerűsíti a létra használása. A telepítést kezdje a tető panelek felszerelésével a ház jobb hátsó sarkán. Minden csavart alá alátétet illesztünk.

FIGYELEM

Mérjük meg a házat kereszt arányba, és győződjön meg róla, hogy az épület derékszögben áll. Ez megkönnyíti a tetőpanelek telepítését és a nyílások az egyes komponenseken átfedik egymást.

1 A tetőpaneleket a számok szerint telepítse és ellenőrizze, hogy a megfelelő helyre kerültek.

2 A jobb tető panelt helyezze a jobb hátsó sarokba, és csatolja a csúcshoz 5 csavarral és csavaranyával és 2 csavarral a gerendához. Az alsó végét a panelnek csak később rögzítjük a falhoz.

Tipp: csatlakoztatásnál kövesse az útmutatót.

LÉPÉS
1

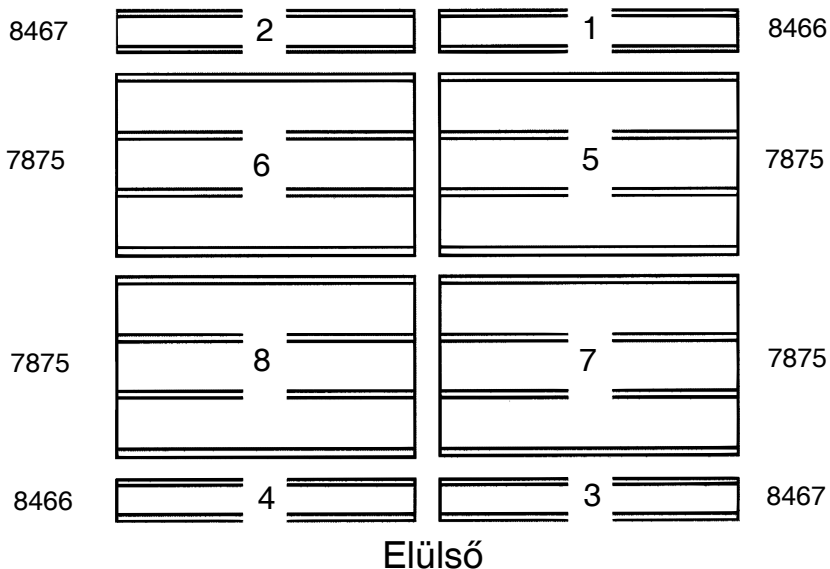

LÉPÉS
2

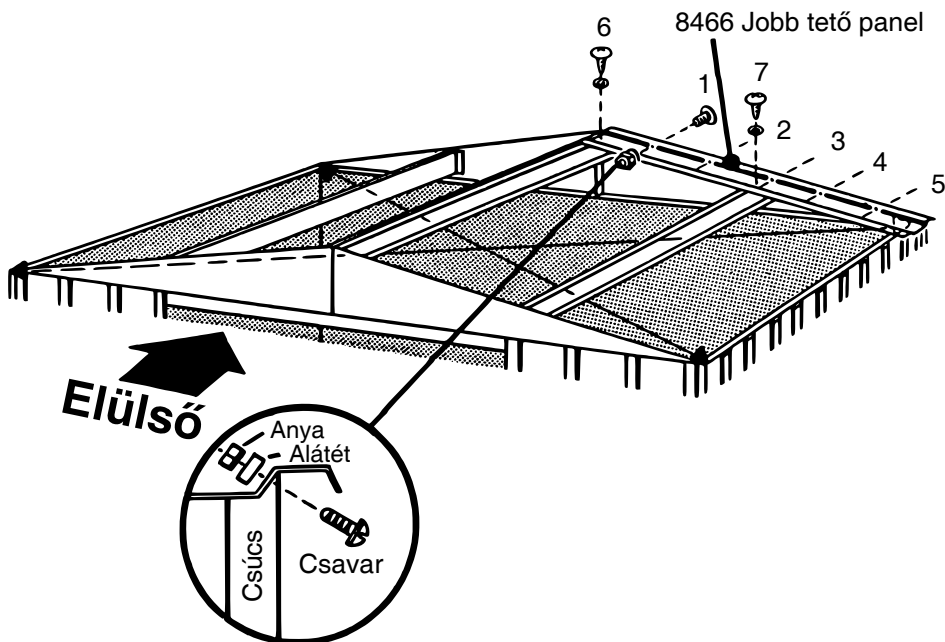

Lépés 14

B27 ctr-HU

● Szükséges alkatrészek: ● Tetőtelepítés

- 8467 Bal tető panel (2)
- 7875 Tető panel (4)
- 8466 Jobb tető panel (1)

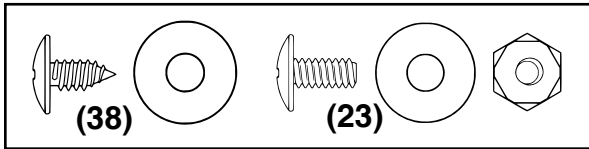

LÉPÉS
1

8467 Bal tető panel

LÉPÉS
2

1 A bal tető panelt a bal hátsó és jobb elülső tető sarkába helyezzük. A jobb tetőpanel az alsó bal tető sarkába helyezzük.

2 Nyírjon 2 rövid (5 cm) csíkot a tömítő szalagból, és tegye félre. A tetőcsúcson lévő peremet takarja le a tömítő szalaggal. Csavarjon a szalagból, és nyomja a nyíláson keresztül a tető panelek közé. A szalag ott csak később nyírjuk el.

3 4 tetőpanel helyezzen sorba, és olyan pozícióba, mint az előző lapon látható. Várunka panelek alsó végek rögzítésével az oldalsó fal felső léceihez. Folytassa a lyuktömítést a tömítő szalaggal. Rögzítse a tető paneleket az átfedések helyén, ne rögzítse csavarokkal a paneleket a tetőgerinc alatt (a tető közepénél). A csavarfejek fedje le 2 "(5 cm) db. tömítő szalaggal.

8466 Jobb tető panel

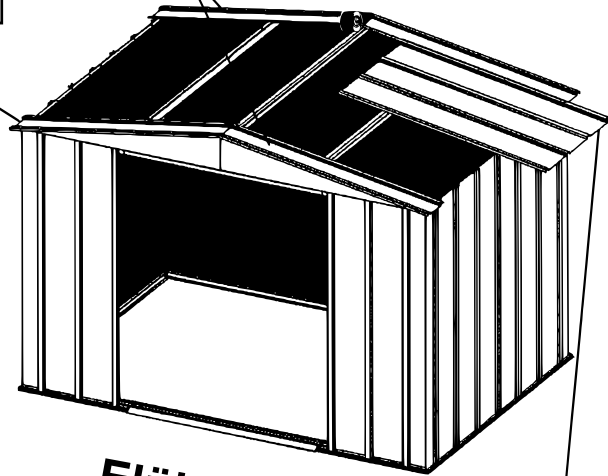

Elülső

7875 Tető panel

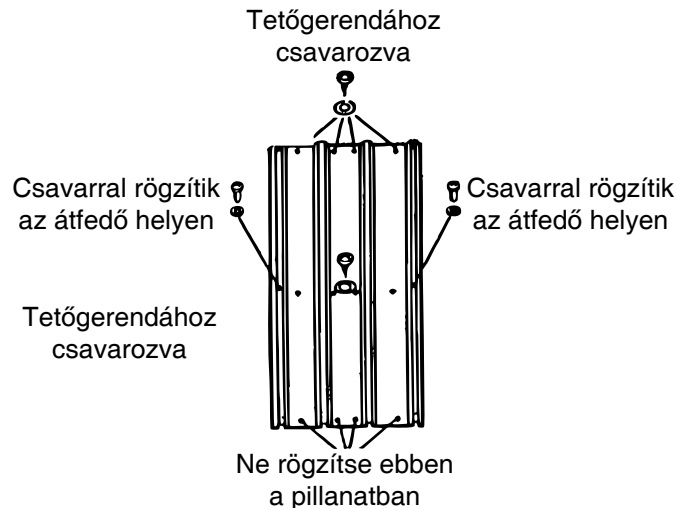

LÉPÉS
3

FIGYELEM

A tetőpanelen lévő keskeny peremet (a léccel) be kell fedni a szomszédos panel szélesebb peremével.

FIGYELEM

Ha a lyukak a gerendán nem fedik a lyukakat a tető paneleken, enyhén nyomja meg a ház falait balról jobbra. Ha ez nem működik, a ház nem lesz szabályos. Szabályozza a sarkokat, még a lyukak nem lesznek a megfelelő pozícióba

Vágja el a védő szalagot és hajlítsa befelé.

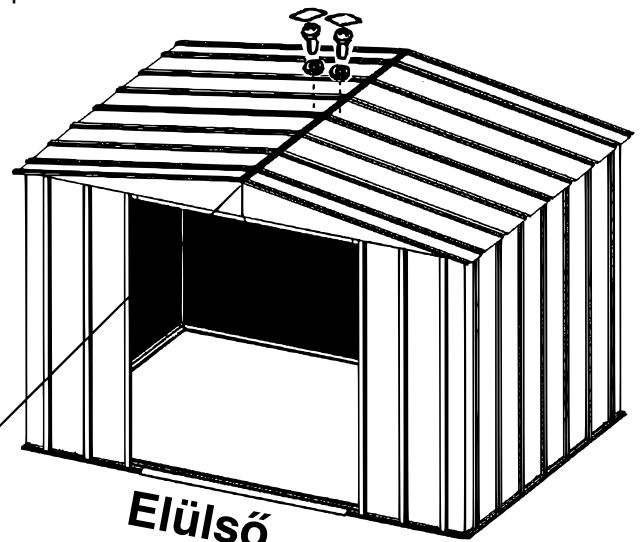

Elülső

15. Lépés

B28 ctr-HU

● Szükséges alkatrészek: ●

Tető Gerinc

● 8461 Tető Gerinc (1)

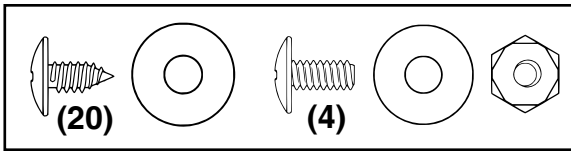

1 Az összeszerelt tetőhöz csavarozza (csavarokkal és csavaranyákkal) az első tetőgerincet. Ebben a pillanatban ne rögzítse a tetőgerincet.

2 A csavarokat és alátéteket segítségével rögzítse a panelek alsó végét az oldalsó felső lécekhez. Csavarok és csavaranyákat segítségével csatlakoztassa a középső léccs átfordítását a panel alsó végén.

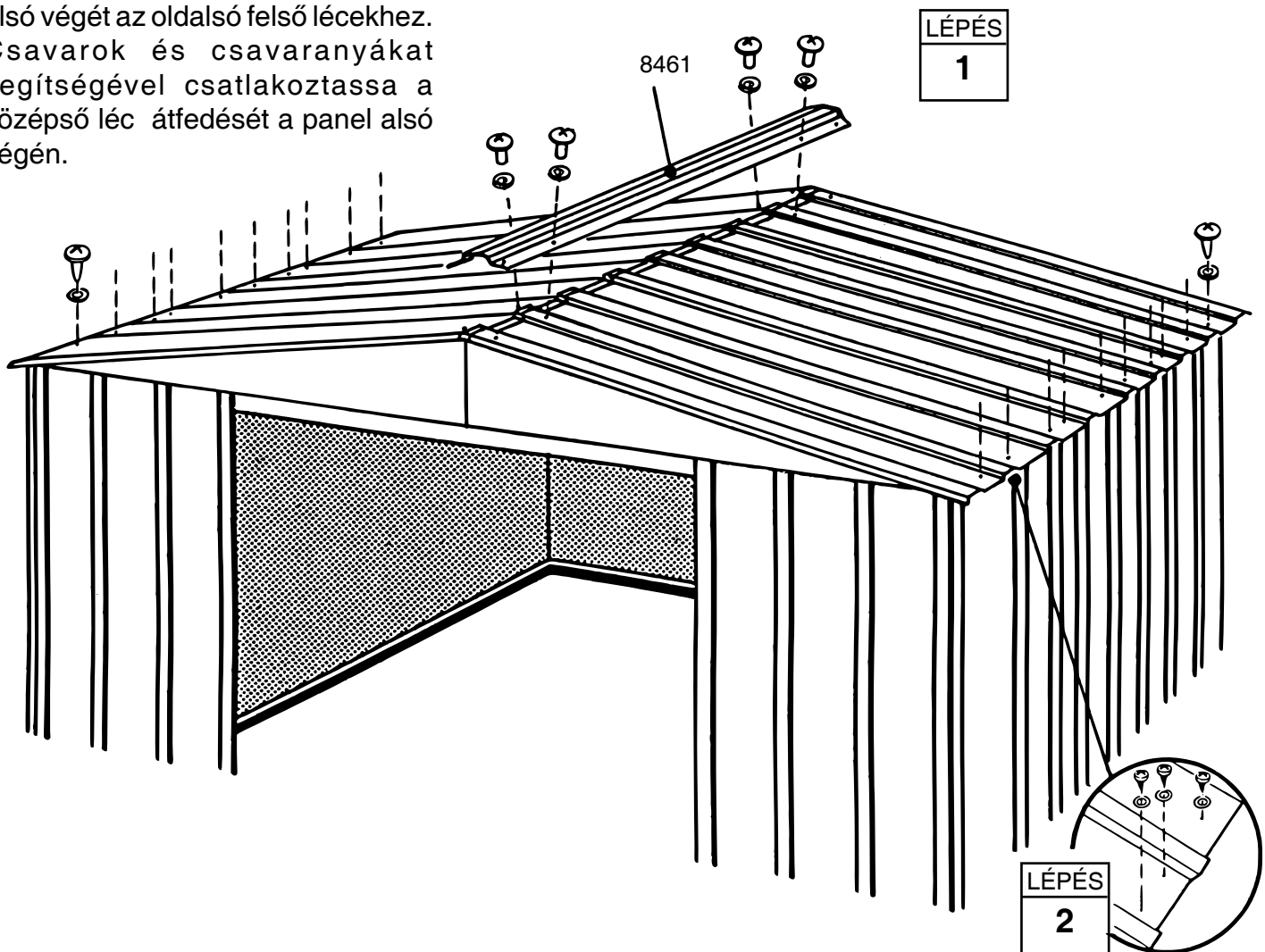

16. Lépés

B29 ctr-HU

● Szükséges alkatrészek: ●

Tető lécz

● 8482 Oldalsó tető lécz (2)

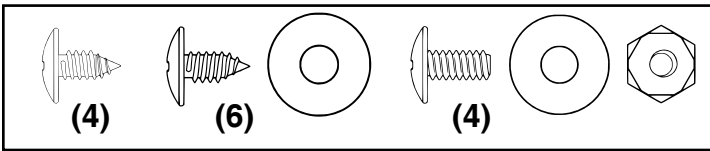

1 A tető léczet rögzítse az épület mindegyik oldalán a tető panel alsó részén

2 A hüvelyk-és a mutatóujja segítségével hajtsa át a tető panel alsó peremét úgy, hogy lehetséges legyen a jobb és a bal sarokba fedezetet illeszteni.

3 Rögzítse csavarokkal a fedelet az oldalsó léchez.

4 Csavarokkal és csavaranyák segítségével, rögzítse a különböző tető léceket az ábrán látható módon.

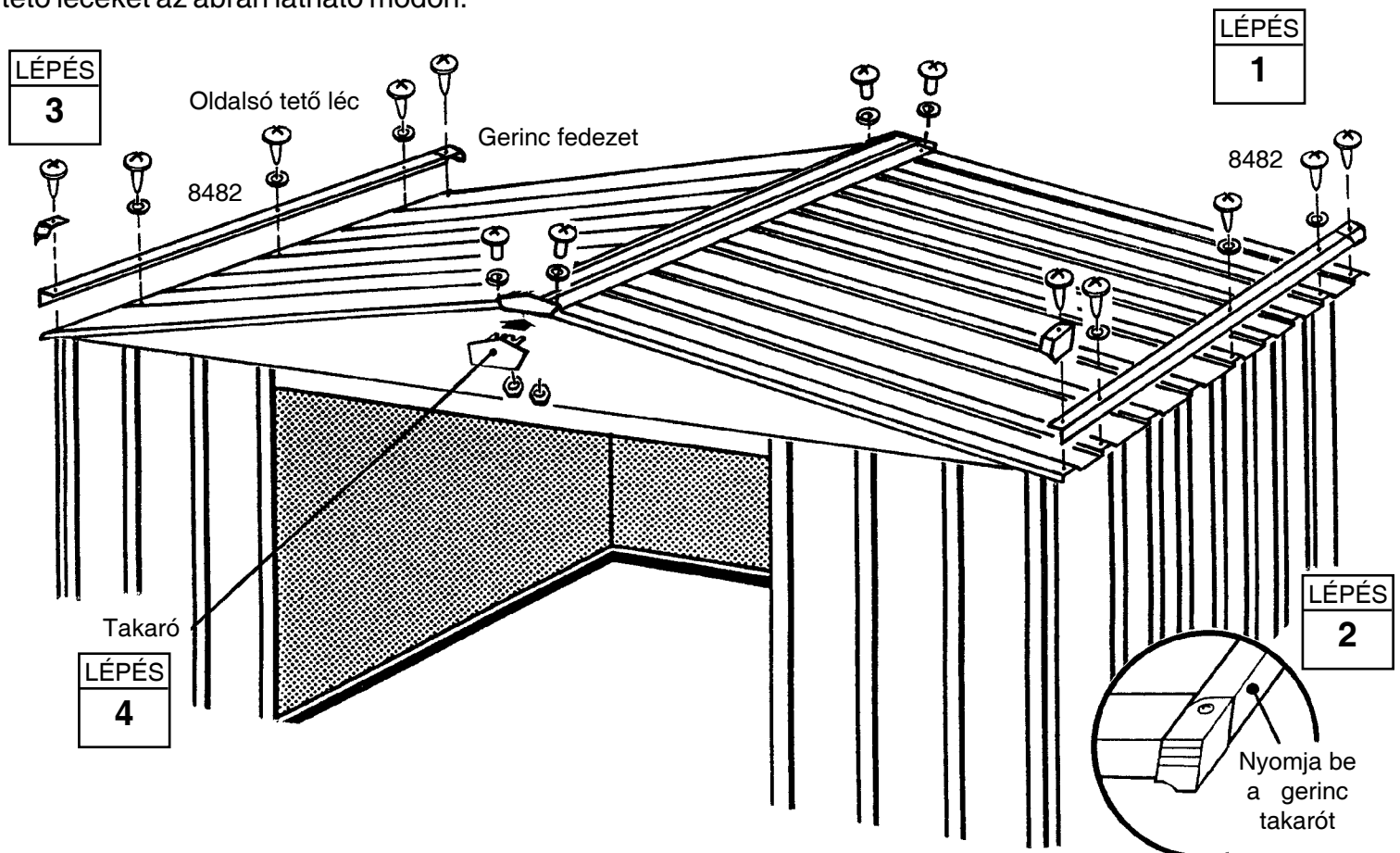

Lépés 17

P30 ctr-HU

● Szükséges alkatrészek: ● Ajtók

- 10478 Bal és jobb oldali ajtó (2)
- 10498 Vízszintes vasa lat (4)
- 6278 Függőleges vasa lat (2)

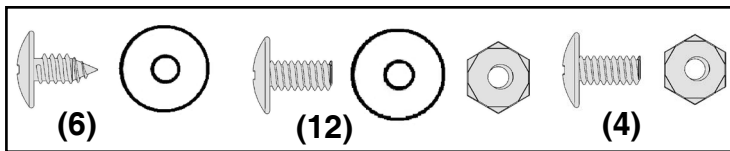

Ebben a lépésben megtalálja az ajtók összeszerelését. Ugyanezt az eljárást kell alkalmazni, a bal oldali ajtónál. A csavarokat alá használjuk az alátéteket. Következésképpen járjon el:

1 Kétcsavarszükségével csavarozza a vasa latot es a kilincset az ajtóra.

2 A függőleges vasa latot tartsa közepén az ajtó belső felületén, és húzza meg csavarral. A középső vasa latot rögzítse 2 csavarral a felső és az alsó részén.

3 A felső és az alsó részen installálja a vízszintes vasa latot, és a közepén húzza meg egy csavarral.

4 Csavarozza az ábra szerint a tolóajtó alsó vezető sínjét.

5 1-4 lépést ismétlje a bal oldali ajtó összeállításánál.

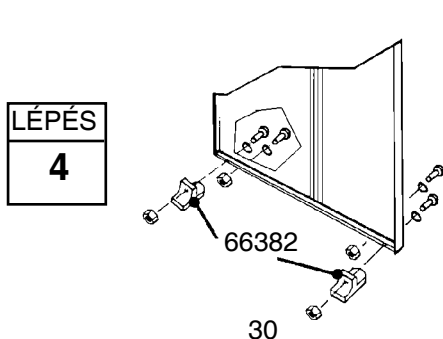
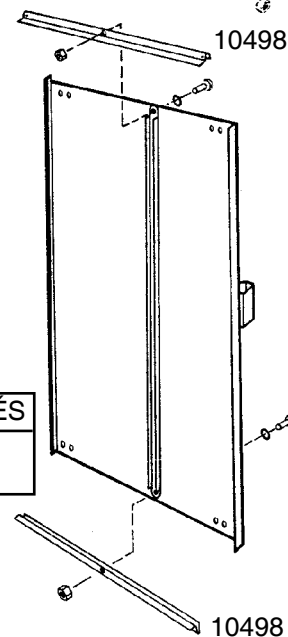
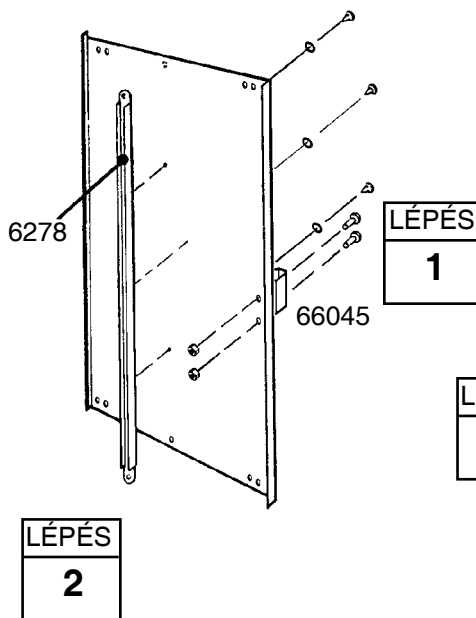
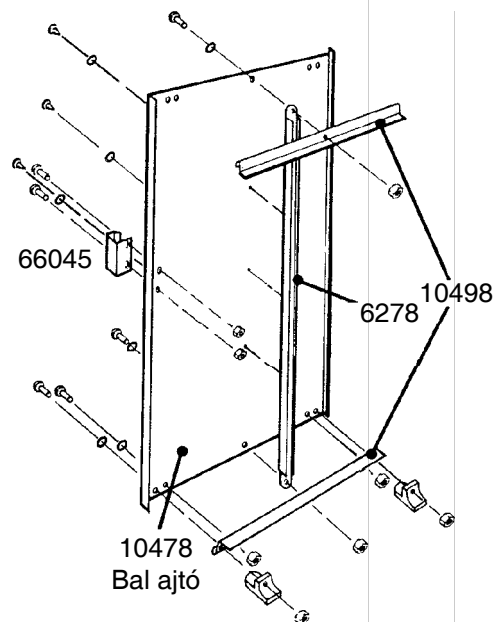
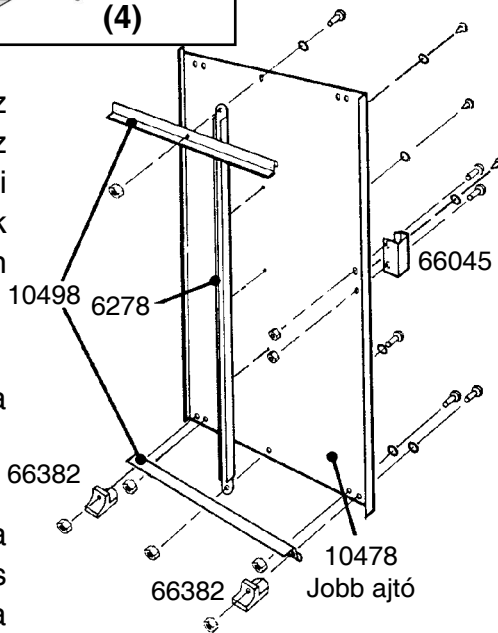

Oldalnézet

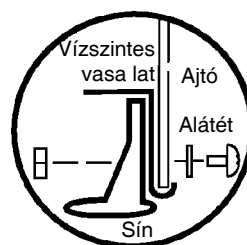

Lépés 18

P31 cfr-HU

● Szükséges alkatrészek: ●

Ajtók

- Összeszerelt jobb ajtó (1)
- Összeszerelt bal oldali ajtó (1)

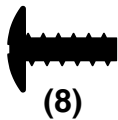

1 Az épületen belül kezdjük a telepítést. Tegye a jobb ajtó alsó részét (ha épületen belül van, akkor az a bal oldala), az ajtó sínbe amely az előző keretbe n található.

2 Helyezze az ajtó felső részét úgy, hogy a lyukak az ajtón es a síneken átfedve legyenek.

3 Az ajtók és sínek rögzítéséhez, használjon 10Bx1/2 "két csavart egyes ajtóra.

FIGYELEM

A nyílások a síneken biztosítsák az ajtó kiegyenlítését.

4 Az 1-3 lépést ismételje meg a bal oldali ajtó telepítésénél.

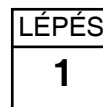
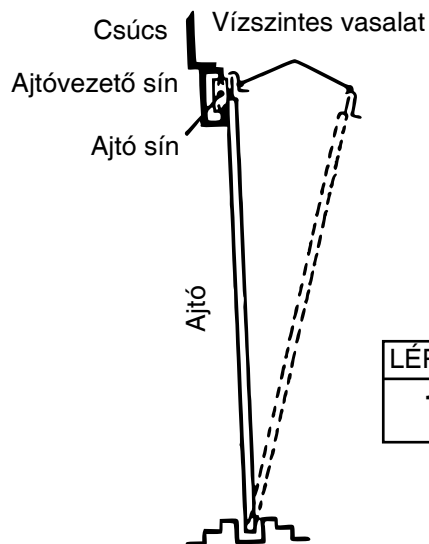

Összeszerelt első padló

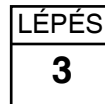
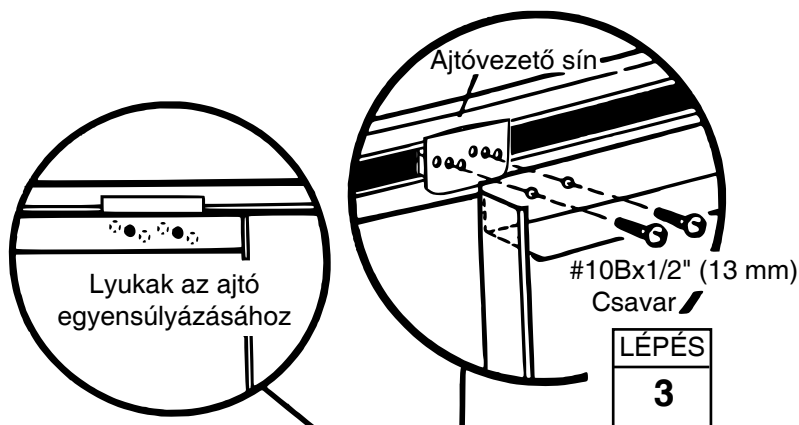

A lyukaknak köszönhetően az ajtót helyesen lehet felszerelni

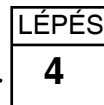
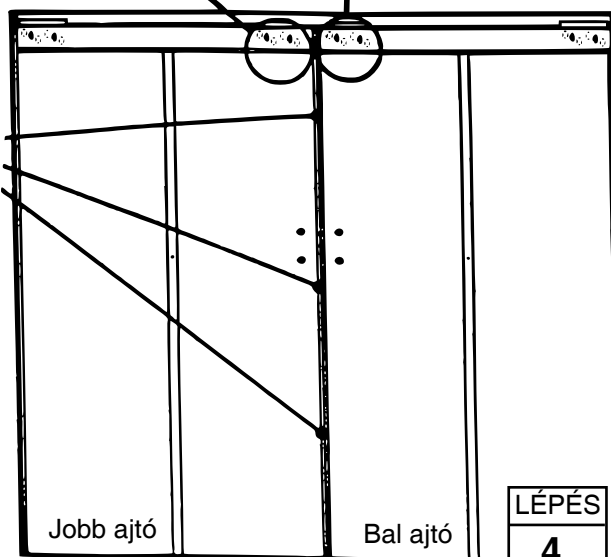

Kérjük, őrizze meg ezt a használati útmutatót és a szerelési útmutatót az esetleges jövőbeni használatra.

Földhöz rögzítés

Földhöz rögzítés

Ekkor rögzítse az épületet a földhöz.

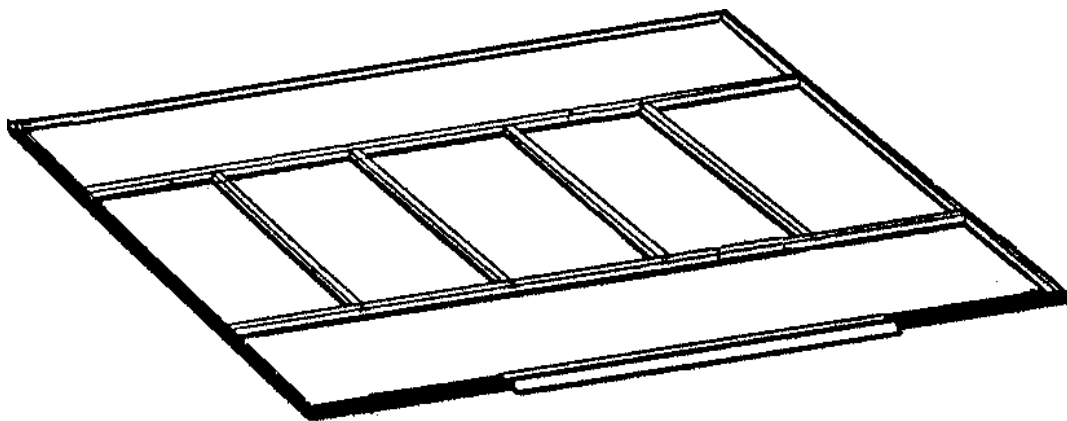

Néhány információ a rozsdáról

A rozsdá kialakulása egy természetes folyamat, amely az oxidáció után történik, ha a csupasz fém (vas) ki van téve a nedvességnek. A problematikus, és természetesen rozsdásodó területekhez tartoznak a furatok, befejezetlen élek, vagy, ahol sérül a védőbevonat (pl. karcok) normál szerelésnél, kezelésnél és a felhasználásnál. Javasoljuk, a problémás területeket azonosítani, és néhány egyszerű óvintézkedést tenni, amelyek megakadályozzák a rozsdá kialakulását, vagy megállítják a terjedését.

1. Vigyázzon, hogy ne karcolja a felületet a ház belső és külső oldalán.

2. Használja az összes alátétet, amit a csomagolás tartalmaz. Az alátétek megakadályozzák a nedvesség behatolását és védik a fém (vas) részeket a csavarok karcolásától.

3. A tetőről, a ház kerülete körül vagy az ajtó környékéről, távolítsa el a leveleket és a törmelék, amely megtarthatja a nedvességet, és a bomlása további károkat is okozhat.

4. karcos helyeket, vagy olyan területeken, ahol a rozsdá nyilvánvaló a lehető leghamarabb kezelje. Ellenőrizze, hogy a felület száraz és nem található rajta olaj, piszok, vagy máz, majd vonja be egyenletesen egy minőségi termékkel.